

ITALIANO

Morsetto passante con connessione a vite per l'impiego in aree a rischio di esplosione

Il morsetto è concepito per il collegamento di conduttori in rame nelle aree di connessione con modi di protezione "eb", "ec" o nA".

Attenzione: Fare attenzione alle avvertenze di sicurezza generali. Esse sono disponibili nell'area download alla categoria Avvertenza di sicurezza.

1. Note per l'installazione - Sicurezza elevata "e"

Il morsetto deve essere installato in una custodia adatta al tipo di protezione da accensione. A seconda del tipo di protezione, la custodia deve soddisfare i seguenti requisiti:

- Gas infiammabili: IEC/EN 60079-0 e IEC/EN 60079-7
- Polvere infiammabile: IEC/EN 60079-0 e IEC/EN 60079-31

Per l'affiancamento con morsetti componibili di altre serie e dimensioni o altri componenti certificati, garantire le distanze di isolamento in aria e le linee di fuga necessarie.

Il morsetto può essere utilizzato in costruzioni elettriche (ad esempio scatole di derivazione o di collegamento) con classe di temperatura T6. Rispettare i dati di dimensionamento. La temperatura ambiente nel luogo di installazione non deve superare +40 °C. Il morsetto può essere impiegato anche in costruzioni elettriche con classi di temperatura T1 - T5. Per le applicazioni in T1 - T4, non superare la temperatura di impiego massima consentita sugli isolamenti (vedere i dati tecnici, "Range di temperature di impiego").

2. Avvertenze per l'utente sicurezza intrinseca "i"

Nei circuiti a sicurezza intrinseca, il morsetto viene considerato elemento elettrico semplice ai sensi della norma IEC/EN 60079-14. Non è richiesta una prova di esame del tipo e la marcatura da parte di un organismo notificato. Per contrassegnare cromaticamente il morsetto come elemento di un circuito a sicurezza intrinseca, utilizzare il colore azzurro.

Il morsetto è omologato e soddisfa i requisiti del tipo di protezione "sicurezza intrinseca" secondo IEC/EN 60079-0 e IEC/EN 60079-11. Soddisfa i requisiti legati a linee di fuga, distanze di isolamento in aria e distanze mediante un isolamento fisso per circuiti fino a 60 V.

Vengono rispettate le distanze per la connessione di circuiti a sicurezza intrinseca separati.

3. Montaggio e collegamento

3.1 Installazione su guida di montaggio

Innestare i morsetti su una guida di montaggio corrispondente. Per la separazione ottica o elettrica dei morsetti è possibile inserire tra di essi delle piastre divisorie o dei coperchi. Quando i morsetti sono allineati, disporre sul morsetto terminale con il lato della custodia aperto il rispettivo coperchio. Fissare la morsettiera su entrambi i lati con uno dei tipi di supporto terminale indicati. Per il montaggio dell'accessorio, attenersi agli esempi riportati a fianco. [\(2\)](#) - [\(3\)](#)

3.2 Utilizzo di ponticelli

Per formare gruppi di morsetti con lo stesso potenziale, è possibile collegare un numero di poli a piacere.

Per il ponticellamento del morsetto UK 5 N in aree a rischio di esplosione sono disponibili ponticelli fissi (FB...EX) oppure ponticelli a catena (KB...EX) (vedere accessori).

Montare i **ponticelli fissi (FB...)** nella sede del ponticello dei morsetti componibili. Rimuovere la linguetta del primo **ponticello a catena (KB)**, in modo da ottenere un supporto per posizionare il ponticello successivo. Una volta inserito il supporto nel vano di ponticellamento, installare il ponticello a catena successivo.

Montare gli elementi intermedi (**ZSR-EX**) nel vano ponticelli dei morsetti componibili destinati al ponticellamento, quindi posare la guida di collegamento trasversale (**FB 150**). Inserire le rondelle di spinta nella guida con l'elemento intermedio. Installare le viti dei ponticelli negli elementi intermedi.

Serrare le viti del ponticello alla coppia indicata. [\(2\)](#)

IMPORTANTE: Rispettare le correnti di dimensionamento massime in caso di utilizzo dei ponticelli; vedere i dati tecnici!
Se i ponticelli vengono utilizzati per l'esclusione dei morsetti, la tensione di dimensionamento diminuisce (vedere i dati tecnici)!
Per far ciò, la guida dei ponticelli (FB 150) per il morsetto da bypassare non viene equipaggiata con l'accessorio per ponticelli (ZSR-EX).

3.3 Collegamento dei conduttori

Spelare i conduttori della lunghezza indicata (vedere i dati tecnici). Sui conduttori flessibili possono essere applicati dei capicorda montati. Crimpare i capicorda montati con una pinza a crimpare e accertarsi che vengano rispettati i requisiti di prova come indicato in DIN 46228 parte 4. La lunghezza dei manicotti in rame deve corrispondere alla lunghezza indicata del tratto del conduttore da spelare. Inserire il conduttore nel punto di connessione fino a battuta. Avvitare la vite del punto di connessione (per l'utensile consigliato, vedere gli accessori), osservando il range di coppia indicato.

Si consiglia di serrare tutte le viti, anche quelle dei punti di connessione inutilizzati.

Dati tecnici
Dati tecnici
Certificato di omologazione UE
Certificato IECEX
Identificazione sul prodotto
Tensione di isolamento nominale
Tensione di dimensionamento
- per ponticellamento tra morsetti non contigui
Corrente di dimensionamento
Corrente di carico massima
Aumento di temperatura
Resistività di massa
Range temperatura d'impiego
Dati di collegamento
Sezione di dimensionamento
Dati di collegamento conduttori rigidi
Dati di collegamento conduttori flessibili
2 conduttori di sezione identica rigidi
2 conduttori di sezione identica flessibili
Lunghezza di spelatura
Coppia
Accessori / tipo / cod. art.
Piastra terminale / D-UK 4/10 / 3003020
Piastra terminale / D-UK 16 / 3006027
Piastra divisoria / ATP-UK / 3003224
Cacciavite / SF-SL 0,6X3,5-100 S-VDE / 1212587
Ponticello fisso / FB 2- 6-EX / 0201456
Ponticello fisso / FB 3- 6-EX / 0201469
Ponticello fisso / FB 10- 6-EX / 0201281
Ponticello fisso / FBI 10- 6-EX / 0203519
Ponticello a catena / KB- 6-EX / 0201485
Ponticello a catena / KBI- 6-EX / 0711849
Barretta fissa / FB-150 METER / 0201595
Barretta fissa / ZSR-EX / 0200017

ITALIANO

4. Certificato di conformità

Il prodotto sopra indicato è conforme ai requisiti essenziali della direttiva 2014/34/UE (direttiva ATEX) e delle sue modifiche. Per valutare la conformità sono state prese in considerazione le seguenti norme vigenti:

- IEC 60079-0/EN 60079-0
- IEC 60079-7/EN 60079-7

Per l'elenco completo delle norme pertinenti, comprese le versioni, vedere il certificato di conformità. Il certificato è disponibile nell'area di download alla categoria Dichiarazione del produttore.

I seguenti organismi certificati attestano la conformità con le prescrizioni della Direttiva ATEX:

DEKRA Certification B.V., P.O. Box 5185, 6802 ED Arnhem, Meander 1051, 6825 MJ Arnhem, PAESI BASSI [cod. id. 0344]



Documento valido per tutte le varianti di colori!

FRANÇAIS

Bloc de jonction de traversée à raccord vissé, destiné à l'utilisation dans des zones explosibles

Ce bloc de jonction est prévu pour raccorder et brancher des conducteurs en cuivre dans des espaces de raccordement conformes au mode de protection antidéflagrante « eb », « ec », ou « nA »



Important : Tenir compte des consignes de sécurité générales. Celles-ci sont disponibles dans la zone de téléchargement sous la catégorie Consigne de sécurité.

1. Conseils d'installation Sécurité accrue « e »

Monter le bloc de jonction dans un boîtier adapté au mode de protection antidéflagrante. En fonction du mode de protection antidéflagrante, le boîtier doit satisfaire à ces exigences :

- Gaz inflammables : CEI/EN 60079-0 et CEI/EN 60079-7
- Poussière inflammable : CEI/EN 60079-0 und CEI/EN 60079-31

En cas de juxtaposition de blocs de jonction d'autres séries et d'autres tailles, ainsi que d'autres éléments certifiés, s'assurer que les distances dans l'air et les lignes de fuite nécessaires sont respectées.

Le bloc de jonction peut être utilisé dans des équipements électriques (notamment des boîtiers de dérivation ou de raccordement) de classe de température T6. Les valeurs de référence doivent être respectées. La température ambiante ne doit pas dépasser +40 °C à l'emplacement de montage. Le bloc de jonction peut également être utilisé dans un équipement de classe de température T1 à T5. Dans les applications de classe T1 à T4, respecter la température de service maximum admise sur les pièces d'isolation (voir « Plage de température de service » dans les caractéristiques techniques).

2. Conseils d'utilisation, sécurité intrinsèque « i »

Dans les circuits à sécurité intrinsèque, le bloc de jonction est considéré comme équipement électrique simple selon la directive CEI/EN 60079-14. Un examen de type par un organisme notifié et un marquage ne sont pas nécessaires. Pour un marquage de couleur du bloc de jonction comme partie d'un circuit à sécurité intrinsèque, utiliser du bleu clair.

Le bloc de jonction a été testé et est conforme aux exigences du mode de protection « Sécurité intrinsèque » selon les directives CEI/EN 60079-0 et CEI/EN 60079-11. Il satisfait aux exigences des distances d'isolement et des lignes de fuite ainsi que des distances dans une isolation solide pour les circuits jusqu'à 60 V.

Respecter les distances requises pour le raccordement des circuits à sécurité intrinsèque séparés.

3. Montage et raccordement

3.1 Montage sur le profilé

Encliqueter les blocs de jonction sur un rail DIN correspondant. Il est possible d'insérer des séparateurs ou des flasques entre les blocs de jonction pour réaliser la séparation optique ou électrique. En cas de juxtaposition des blocs de jonction, équiper le bloc terminal d'une plaque d'extrémité posée du côté ouvert du boîtier. Fixer la barrette de raccordement des deux côtés, avec un crampion terminal de l'un des types mentionnés. Monter les accessoires conformément aux exemples ci-contre. [\(2\)](#) - [\(3\)](#)

3.2 Utilisation de ponts

Il est possible de raccorder un nombre souhaité de pôles afin de former des groupes de blocs de jonction de potentiel identique.

Des ponts de jonction (FB...EX) ou des ponts en chaîne (KB...EX) sont à votre disposition pour ponter les blocs de jonction UK 5 N dans des zones explosibles (voir les accessoires).

Installer le **pont de jonction (FB...)** dans l'orifice de pontage des blocs de jonction.

Retirer la languette du premier **pont en chaîne (KB...)** afin de faire apparaître le support d'accueil du pont suivant. Une fois que le support est en place dans l'orifice de pontage, monter le pont en chaîne suivant.

Monter d'abord les pièces intermédiaires (**ZSR-EX**) dans l'orifice de pontage des blocs de jonction destinés au pontage, puis poser le profilé de connexion croisée (**FB 150**). Introduire les rondelles d'appui dans le profilé, avec la pièce intermédiaire. Installer les vis de pontage sur les pièces intermédiaires.

Serrer les vis du pont au couple prescrit. [\(2\)](#)



IMPORTANT : Respecter les courants maximum assignés lors de l'utilisation des ponts, voir les caractéristiques techniques !
Si des ponts sont utilisés pour un pontage discontinu, la tension nominale est réduite (voir les caractéristiques techniques) !
Pour cela, ne pas équiper le profilé de pontage (FB 150) destiné au bloc de jonction à ignorer d'accessoires de pontage (ZSR-EX).

3.3 Raccordement des conducteurs

Dénuder les conducteurs sur la longueur indiquée (voir les caractéristiques techniques). Il est possible d'équiper les conducteurs souples d'embouts. Serir des embouts à l'aide d'une pince à serfir en s'assurant de satisfaire aux exigences relatives aux essais de la norme DIN 46228, Partie 4. La longueur des douilles en

FRANÇAIS

cuivre doit correspondre à la longueur à dénuder indiquée pour les conducteurs. Introduire le conducteur dans le point de connexion jusqu'à la butée. Serrer la vis du point de connexion (outil recommandé, voir les accessoires) en respectant la plage de couple indiquée.

Il est recommandé de serrer toutes les vis, même celles des points de connexion non occupés.

4. Certificat de conformité

Le produit décrit ici est conforme aux exigences essentielles de la directive 2014/34/UE (directive ATEX) et des directives modificatives correspondantes. Il a été jugé de la conformité en fonction des critères présentés par les normes pertinentes indiquées ci-après :

- CEI 60079-0/EN 60079-0
- CEI 60079-7/EN 60079-7

La liste exhaustive des normes qui s'appliquent et de leurs versions respectives se trouve dans la déclaration de conformité. Celle-ci est disponible dans la zone de téléchargement sous la catégorie Déclaration du fabricant.

La conformité avec les dispositions de la directive ATEX est certifiée par l'organisme suivant :

DEKRA Certification B.V.DEKRA Certification B.V., P.O. Box 5185, 6802 ED Arnhem, Meander 1051, 6825 MJ Arnhem, PAYS-BAS [N° 0344]



Document valable pour toutes les variantes de couleur !



PHOENIX CONTACT GmbH & Co. KG
Flachsmarktstraße 8, 32825 Blomberg, Germany
Fax +49-(0)5235-341200, Phone +49-(0)5235-300

phoenixcontact.com

MNR 01062942 - 01

2019-06-06

FR

Instructions d'installation pour l'électricien

IT

Istruzioni di montaggio per l'elettricista installatore

UK 5 N

3004362

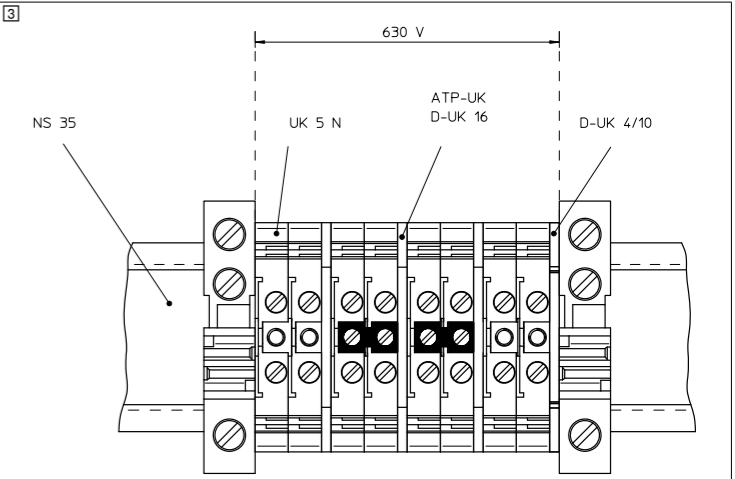
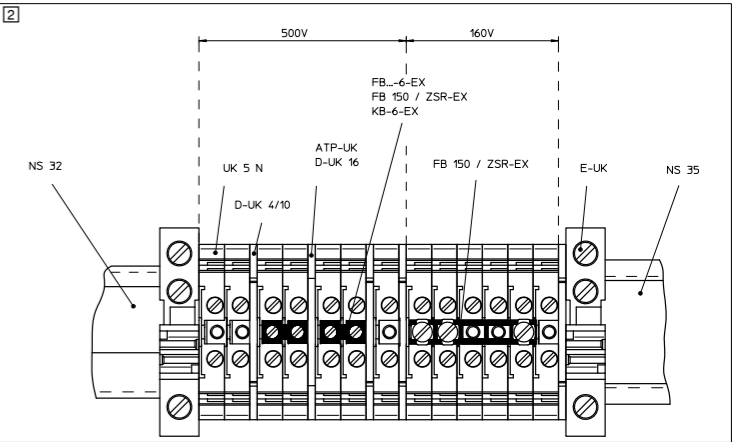
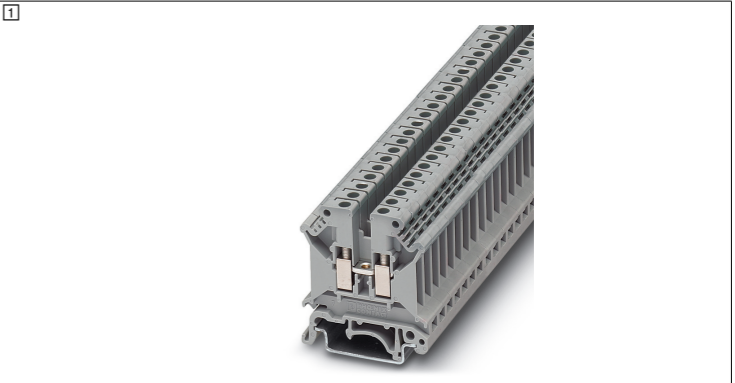

Ex:
KEMA 98ATEX1651 U
IECEX KEM 06.0034U
Ex eb IIC Gb
630 V (NS 35) / 500 V (NS 32)
690 V (NS 35) / 550 V (NS 32)
176 V
27 A
35 A
40 K (30 A / 4 mm ²)
0,37 mΩ
-60 °C ... 110 °C
4 mm ² // AWG 12
0,2 mm ² ... 6 mm ² // AWG 24 - 10
0,2 mm ² ... 4 mm ² // AWG 24 - 12
0,2 mm ² ... 1,5 mm ² // AWG 24 - 16
0,2 mm ² ... 1,5 mm ² // AWG 24 - 16
8 mm
0,6 Nm ... 0,8 Nm
27,5 A / 4 mm ²
28,5 A / 4 mm ²
28 A / 4 mm ²
28 A / 4 mm ²
26 A / 4 mm ²

© PHOENIX CONTACT 2019

PORTUGUÊS

Borne de passagem com conexão por parafuso para utilização em áreas potencialmente explosivas

O borne foi projetado para conectorização e terminação de cabos de cobre em áreas de conexão com os tipos de proteção contra ignição "eb", "ec" ou "nA".

Importante: observar as seguintes indicações de segurança gerais. Estas estão disponíveis na seção download na categoria indicações de segurança.

1. Instruções de instalação Segurança elevada "e"

É necessário montar o terminal em um invólucro adequado para o tipo de proteção contra ignição. Conforme o tipo de proteção contra ignição, o invólucro precisa respeitar os seguintes requisitos:

- Gases combustíveis: IEC/EN 60079-0 e IEC/EN 60079-7
- Poeira combustível: IEC/EN 60079-0 e IEC/EN 60079-31

No caso da instalação em linha com régua de bornes de outras séries e tamanhos, bem como outros componentes certificados, observe o cumprimento das distâncias de isolamento e fuga previstas.

O borne pode ser utilizado em equipamentos com a classe de temperatura T6 (p. ex., caixas de derivação ou de junção) . Os valores nominais devem ser respeitados. A temperatura ambiente no local de instalação não pode exceder +40 °C. O borne também pode também ser empregado em equipamentos com as classes de temperatura T1 até T5. Em aplicações em T1 até T4, deve ser respeitada a temperatura de operação admissível máxima nas partes de isolamento (ver nos dados técnicos o "capítulo sobre temperatura de aplicação").

2. Avisos ao operador sobre segurança intrínseca "i"

Em circuitos de segurança intrínseca, o terminal é um equipamento elétrico simples nos termos da norma IEC/EN 60079-14. Não é necessário um exame de tipo por parte de um órgão notificado nem uma certificação. Em caso de identificação por cor do terminal como parte de um circuito de corrente de segurança intrínseca, use azul claro.

O terminal foi testado e cumpre os requisitos do tipo de proteção contra ignição "segurança intrínseca" conforme as normas IEC/EN 60079-0 e IEC/EN 60079-11. Ele cumpre os requisitos em respeito às distâncias de isolamento e fuga, bem como às distâncias, por meio de um isolamento fixo para circuitos de até 60 V. As distâncias para a conexão de circuitos de segurança intrínseca isolados são respeitadas.

3. Montagem e conexão

3.1 Montagem sobre o trilho de fixação

Encaixe os bornes em um trilho de fixação DIN compatível. Para fins de isolamento ótico e elétrico, podem ser inseridas placas separadoras de compartimento ou tampas entre os bornes. Ao acoplar os bornes em linha, equipe o último borne com lateral aberta com a tampa correspondente. Fixe a régua de bornes em ambos os lados com um dos tipos de suporte terminal designados. Para executar a montagem dos acessórios, consulte os exemplos ao lado. (2) - (3)

3.2 Emprego de pontes conectoras

Para criar grupos de bornes equipotenciais, é possível conectar um número desejado de polos.

Para o jumpeamento da régua de borne UK 5 N em áreas com perigo de explosão, estão disponíveis jumpers fixos (FB...-EX) ou jumpers em cadeia (KB...-EX) (ver acessórios).

Instale o **jumper fixo (FB...)** na canaleta de jumpeamento dos bornes.

Remova a aba do primeiro **jumper em cadeia (KB...)**, de modo a conceber um suporte para posicionamento do próximo jumper. Após introduzido o suporte no eixo para pontes, monte o jumper em cadeia sucessivo.

Instale as peças de espaçamento (**ZSR-EX**) na canaleta de jumpeamento da régua de borne designada para o jumpeamento e, então, a barra de conexão transversal (**FB 150**). Coloque as arruelas de aperto no trilho com a peça de espaçamento. Monte os parafusos de jumper nas peças de espaçamento. Aperte os parafusos de jumper com o torque indicado. (2)

ATENÇÃO: observar as correntes de dimensionamento máximas ao utilizar as pontes, ver dados técnicos!
Se as pontes forem utilizadas para um jumpeamento saltado, a tensão nominal é reduzida (ver dados técnicos)!
Para isso, a barra de ligação jumper (FB 150) do borne a ser saltado não deve ser equipada com acessórios para jumpeamento (ZSR-EX).

3.3 Conexão dos condutores

Remova o comprimento indicado do isolamento dos fios (consulte os dados técnicos). Os fios flexíveis podem ser equipados com terminais tubulares. Execute a crimpagem de terminais tubulares a cabos usando um alicate de crimpagem e certifique-se de que os testes requeridos sejam cumpridos conforme DIN 46228, Parte 4. O comprimento dos terminais de cobre deve corresponder ao comprimento de decapagem indicado dos condutores. Introduza o fio no ponto de ligação até o batente. Aperte o parafuso no ponto de ligação (recomendação de ferramenta, ver acessórios); observe o intervalo de torque indicado.

Dados técnicos
Dados técnicos
Certificação de teste de amostra construtiva EU
Certificado IECEx
Identificação no produto
Tensão de isolamento nominal
Tensão nominal
- com ligação em jumpeamento alternado
Corrente nominal
Corrente de carga máxima
Aumento de temperatura
Resistência de passagem
Gama de temperaturas de aplicação
Capacidade de conexão
Bitola
Capacidade de conexão, cabo rígido
Capacidade de conexão, cabo flexível
2 condutores com o mesmo perfil, fixos
2 condutores com o mesmo perfil, flexíveis
Comprimento de isolamento
Torque
Acessórios / Modelo / Cód.
Tampa terminal / D-UK 4/10 / 3003020
Tampa terminal / D-UK 16 / 3006027
Placa de separação de subdivisão / ATP-UK / 3003224
Chave de fenda / SF-SL 0,6X3,5-100 S-VDE / 1212587
Jumper fixo / FB 2- 6-EX / 0201456
Jumper fixo / FB 3- 6-EX / 0201469
Jumper fixo / FB 10- 6-EX / 0201281
Jumper fixo / FBI 10- 6-EX / 0203519
Jumper de corrente / KB- 6-EX / 0201485
Jumper de corrente / KBI- 6-EX / 0711849
Trilho de junção transversal / FB-150 METER / 0201595
Trilho de junção transversal / ZSR-EX / 0200017

PORTUGUÊS

Recomendação: aperte todos os parafusos, mesmo os dos pontos de ligação que não estejam ocupados.

4. Declaração de conformidade

O produto acima designado está em conformidade com os requisitos fundamentais da Diretiva 2014/34/UE (Diretiva ATEX) e suas alterações. Para a avaliação da correspondência, foram usadas as seguintes normas relacionadas:

- IEC 60079-0/EN 60079-0
- IEC 60079-7/EN 60079-7

Para ver a lista completa das normas relacionadas, incluindo versões, consultar o certificado de conformidade. Esta encontra-se disponível na seção Download, sob a rubrica Declaração do Fabricante.

O seguinte órgão notificado certifica a conformidade com as disposições da Diretiva ATEX:

DEKRA Certification B.V., P.O. Box 5185, 6802 ED Arnhem, Meander 1051, 6825 MJ Arnhem, PAÍSES BAIXOS [Número de identificação. 0344]

i Este documento é válido para produtos em todas as cores disponíveis!

ESPAÑOL

Borne de paso con conexión por tornillo para el empleo en zonas Ex

El borne está pensado para la conexión de cables de cobre en salas de conexiones con los tipos de protección contra la ignición "eb", "ec" o "nA".

IMPORTANTE: tenga en cuenta las indicaciones de seguridad generales. Estas pueden descargarse en el área de descargas, en la categoría "Indicaciones de seguridad".

1. Indicaciones de instalación, seguridad aumentada "e"

El borne debe instalarse en una carcasa que sea adecuada para el grado de protección frente a inflamación. Dependiendo del grado de protección frente a inflamación, la carcasa debe cumplir estos requisitos:

- Gases inflamables: IEC/EN 60079-0 y IEC/EN 60079-7
- Polvo inflamable: IEC/EN 60079-0 y IEC/EN 60079-31

En caso de una concatenación de bornes para carril de otras series y tamaños, así como de otros componentes certificados, asegúrese de que se respetan las líneas reglamentarias de aislamiento y fuga.

El borne puede emplearse en equipos con la clase de temperatura T6 (p. ej. cajas de ramificación o conexión). Para ello deben respetarse los valores de dimensionado. La temperatura ambiente en el lugar de instalación no debe superar +40 °C. El borne también puede emplearse en equipos con las clases de temperatura T1 a T5. Para aplicaciones en T1 a T4, respete la temperatura de empleo máxima en las piezas aislantes (véanse los datos técnicos en "Rango de temperatura de empleo").

2. Indicaciones para el usuario, seguridad intrínseca "i"

En circuitos intrínsecamente seguros, el borne sirve como equipo eléctrico sencillo de acuerdo con la norma IEC/EN 60079-14. No es necesario un examen de tipo por parte de un organismo notificado ni tampoco un marcado. Para el marcado con color del borne como parte de un circuito intrínsecamente seguro utilice el azul claro.

El borne ha sido probado y cumple los requisitos del grado de protección frente a inflamación "Seguridad intrínseca" según IEC/EN 60079-0 y IEC/EN 60079-11. Cumple los requisitos en lo referente a líneas de aislamiento y fuga, además de respetarse las distancias, mediante un aislamiento para circuitos eléctricos hasta 60 V.

Se respetan las distancias para la conexión de circuitos intrínsecamente seguros separados.

3. Montar y conectar

3.1 Montaje sobre carril

Encaje los bornes sobre un carril adecuado. Para la separación óptica o eléctrica pueden emplearse placas de sección o tapas entre los bornes. Para instalar bornes yuxtapuestos, coloque la tapa correspondiente en el borne final con el lado de la carcasa abierto. Fije la regleta de bornes en ambos lados con los tipos de soporte final mencionados. Para el montaje de los accesorios, siga los ejemplos adjuntos. (2) - (3)

3.2 Empleo de puentes

Se puede conectar un número de polos deseado para formar grupos de bornes del mismo potencial.

Hay disponibles, para el punteo de borne para carril UK 5 N en áreas con peligro de explosión, puentes fijos (FB...-EX) o puentes en cadena (KB...-EX) (ver accesorios).

Monte el **puente fijo (FB...)** en el entrante de puente de los bornes para carril.

Retire en el primer **puente en cadena (KB...)** la pestaña de modo que se consiga un soporte para colocar los siguientes puentes. Monte el siguiente puente en cadena tras colocar el soporte en la caja de puentes.

Monte las piezas intermedias (**ZSR-EX**) en el entrante de puente del borne para carril a puentear, luego el carril de conexión transversal (**FB 150**). Coloque los discos de apriete en el carril con la pieza intermedia. Monte los tornillos de puente en la pieza intermedia.

Apriete los tornillos del puente al par indicado. (2)

IMPORTANTE: Cuando se empleen los puentes se deben tener en cuenta las corrientes asignadas máximas, ver los datos técnicos.
Si se emplean puentes para un punteado alternante, se reduce la tensión asignada (véanse los datos técnicos).
En este caso, el carril puente (FBR 150) para el borne a saltarse no se equipa con accesorios de puente (ZSR-EX).

3.3 Conexión de los conductores

Pele los conductores en la longitud indicada (véanse los datos técnicos). En los conductores flexibles pueden instalarse punteras. Engarce las punteras con una pinza de crimpado y asegúrese de que se cumplen los requisitos de pruebas de acuerdo con DIN 46228 parte 4. La longitud de los casquillos de cobre debe corresponderse con la longitud de pelado indicada de los conductores. Introduzca el cable en el punto de embornaje hasta el tope. Apriete el tornillo del punto de embornaje (ver accesorios para recomendación de herramienta); respete el rango de pares indicado.

Dados técnicos
Dados técnicos
Certificado de examen de tipo CE
Certificado IECEx
Marcado en el producto
Tensión de aislamiento de dimensionamiento
Tensión de dimensionamiento
- en punteado no contiguo
Corriente asignada
Corriente de carga máxima
Aumento de temperatura
Resistencia de contacto
Margen de temperatura de empleo
Capacidad de conexión
Sección de dimensionamiento
Capacidad de conexión, cable rígido
Capacidad de conexión, cable flexible
2 conductores con la misma sección, rígidos
2 conductores con la misma sección, flexibles
Longitud a desaislar
Par
Acesorios / tipo / código
Tapa final / D-UK 4/10 / 3003020
Tapa final / D-UK 16 / 3006027
Placa separadora / ATP-UK / 3003224
Destornillador / SF-SL 0,6X3,5-100 S-VDE / 1212587
Puente fijo / FB 2- 6-EX / 0201456
Puente fijo / FB 3- 6-EX / 0201469
Puente fijo / FB 10- 6-EX / 0201281
Puente fijo / FBI 10- 6-EX / 0203519
Puente en cadena / KB- 6-EX / 0201485
Puente en cadena / KBI- 6-EX / 0711849
Puente transversal / FB-150 METER / 0201595
Puente transversal / ZSR-EX / 0200017

ESPAÑOL

Recomendación: apriete todos los tornillos, incluso los de los puntos de embornaje no ocupados.

4. Certificado de conformidad

El producto nombrado más arriba cumple los requisitos esenciales de la directiva 2014/34/UE (Directiva ATEX) y sus modificaciones. Para evaluar la conformidad se tomaron como referencia las siguientes normas vigentes:

- IEC 60079-0/EN 60079-0
- IEC 60079-7/EN 60079-7

La lista completa de normas pertinentes, incluyendo la versión, figura en el certificado de conformidad. Puede descargarlo en el área de descargas bajo la categoría "Declaración del fabricante".

La conformidad con las prescripciones de la Directiva ATEX ha sido certificada por el siguiente organismo notificado:

DEKRA Certification B.V., P.O. Box 5185, 6802 ED Arnhem, Meander 1051, 6825 MJ Arnhem, PAÍSES BAJOS [nº ident. 0344]

i ¡Este documento es válido para todas las variantes de color!

PHOENIX CONTACT	PHOENIX CONTACT GmbH & Co. KG Flachsmarktstraße 8, 32825 Blomberg, Germany Fax +49-(0)5235-341200, Phone +49-(0)5235-300	
phoenixcontact.com	MNR 01062942 - 01	2019-06-06
ES	Instrucciones de montaje para el instalador eléctrico	
PT	Instrução de montagem para o electricista	

UK 5 N

3004362

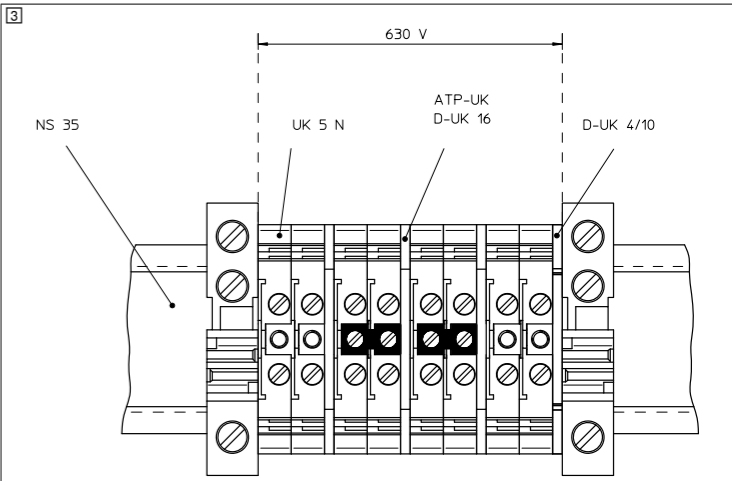
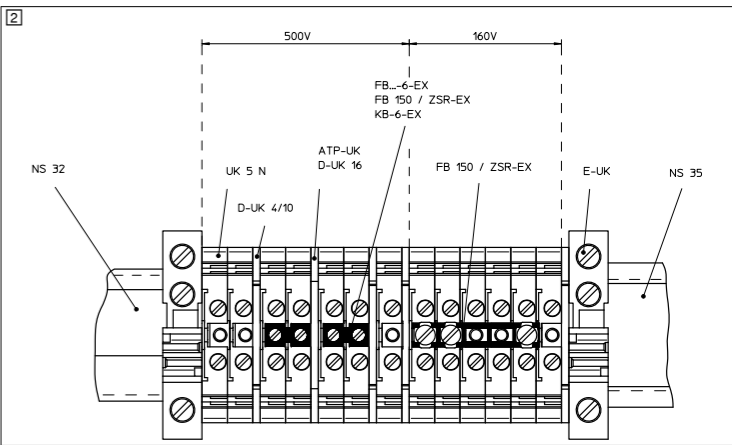
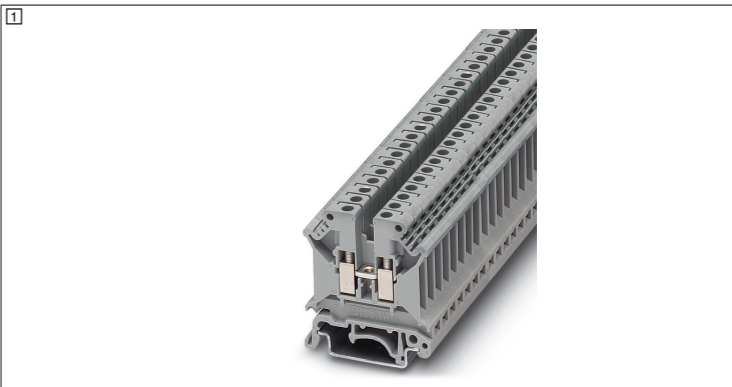

Dados técnicos
Ex:
KEMA 98ATEX1651 U
IECEX KEM 06.0034U
Ex eb IIC Gb
630 V (NS 35) / 500 V (NS 32)
690 V (NS 35) / 550 V (NS 32)
176 V
27 A
35 A
40 K (30 A / 4 mm²)
0,37 mΩ
-60 °C ... 110 °C
4 mm² // AWG 12
0,2 mm² ... 6 mm² // AWG 24 - 10
0,2 mm² ... 4 mm² // AWG 24 - 12
0,2 mm² ... 1,5 mm² // AWG 24 - 16
0,2 mm² ... 1,5 mm² // AWG 24 - 16
8 mm
0,6 Nm ... 0,8 Nm
27,5 A / 4 mm²
28,5 A / 4 mm²
28 A / 4 mm²
28 A / 4 mm²
26 A / 4 mm²

CESTINA

Průchozí svornice se šroubovou přípojkou pro použití ve výbušném prostředí

Svornice je určena k připojování a spojování měděných vodičů v připojovacích prostorech s druhem ochrany „eb“, „ec“, resp. „nA“.

Pozor: Dodržujte Všeobecné bezpečnostní pokyny. Najdete je na stránce s dokumenty ke stažení v kategorii Bezpečnostní pokyny.

1. Pokyny pro instalaci Zvýšená bezpečnost „e“

Svornici musíte vestavět do pouzdra, které je pro daný druh ochrany vhodné a přezkoušené. Podle druhu ochrany musí pouzdro splňovat tyto požadavky:

- hořlavé plyny: IEC/EN 60079-0 a IEC/EN 60079-7

- hořlavý prach: IEC/EN 60079-0 a IEC/EN 60079-31

Při řazení řadových svornic jiných konstrukčních řad a velikostí a jiných certifikovaných součástí dbejte na dodržení požadovaných drah vzdušných a plazivých proudů.

Svornice smí být použita v provozních prostředích s teplotní třídou T6 (např. odbočovacích nebo spojovacích skříních). Dodržujte při tom příslušné jmenovité hodnoty. Maximální dovolená teplota prostředí na místě montáže je +40 °C. Svornice je použitelná i v provozních prostředích s teplotními třídami T1 až T5. Při použití v prostředích s T1 až T4 dodržujte maximální přípustnou provozní teplotu uvedenou na izolačních součástech (viz technické údaje, "Rozsah provozních teplot").

2. Pokyny pro uživatele: jiskrová bezpečnost „i“

V jiskrově bezpečných proudových okruzích platí svornice za jednoduchý elektrický provozní prostředek ve smyslu normy IEC/EN 60079-14. Přezkoušení typu u oznámeného subjektu ani označení se nevyžadují. Pro barevné označení svornice jako součástí jiskrově bezpečného proudového okruhu použijte světle modrou.

Svornice byla přezkoušena a splňuje požadavky na druh ochrany „Jiskrová bezpečnost“ podle IEC/EN 60079–0 a IEC/EN 60079-11. Splňuje dále požadavky na vzdušné a plazivé vzdálenosti a na vzdálenosti obecné díky pevné izolaci pro proudové obvody do 60 V.

Vzdálenosti pro připojení oddělených izolačně bezpečných obvodů jsou dodrženy.

3. Montáž a připojení

3.1 Montáž na nosnou lištu

Zahákněte svornice na příslušnou nosnou lištu. K optickému nebo elektrickému oddělení je možné vložit mezi svornice oddělovací nebo koncové desky. Při řazení svorek opatřete koncovou svorku s otevřenou stranou pouzdra příslušnou koncovou deskou. Svorkovnici oboustranně zajistíte uvedeným typem koncového držáku. Při montáži příslušenství se řiďte vedle uvedenými příklady. (2 - 3)

3.2 Použití můstků

Je možné spojit požadovaný počet pólů do skupinek o stejném napětí. K přemostění svornice UK 5 N ve výbušném prostředí jsou k dispozici pevné můstky (FB...-EX) nebo řetězové můstky (KB...-EX, viz příslušenství). Namontujte **pevný můstek (FB...)** do prostoru svornic pro můstky. Na prvním **řetězovém můstku (KB...)** odstraňte jazýček, abyste získali opěru pro položení následujícího můstku. Po vložení opěry do prostoru pro můstky namontujte další řetězový můstek.

Namontujte mezikusy (**ZSR-EX**) do prostoru pro můstky svornic určených k přemostění, poté vložte příčinou spojovací lištu (**FB 150**). Do lišty s mezikusem vložte tlakové podložky. Zašroubujte můstkové šrouby do mezikusů.

Šrouby můstku utáhněte předepsaným utahovacím momentem. (2)

POZOR: Při použití můstků dbejte na maximální jmenovité proudy, viz technické údaje!

Pokud jsou můstky použity pro přeskakující přemostění, znamená to snížení jmenovitého napětí (viz technické údaje)!

Můstková lišta (FB 150) pro přemostovanou svornici k tomu není osazena příslušenstvím (ZSR-EX).

3.3 Připojení vodičů

Odizolujte vodiče v uvedené délce (viz technické údaje). Ohebné vodiče můžete opatřit koncovkami. Koncovky vodičů nalisujte lisovacími kleštěmi a zajistěte dodržení zkušebních požadavků podle DIN 46228, část 4. Délka měděných konovek musí odpovídat uvedené délce odizolování vodičů. Vodič zasuňte do svorky až na doraz. Utáhněte šroub bodu připojení (doporučené nářadí viz příslušenství). Dodržte při tom uvedený rozsah utahovacího momentu.

Doporučení: utáhněte všechny šrouby; i v neobsazených bodech připojení.

4. Osvědčení o shodě

Výše označený výrobek je v souladu s hlavními požadavky směrnice 2014/34/EU (ATEX) a jejích změn. Při posuzování shody byly vzaty v úvahu následující příslušné normy:

– IEC 60079-0 / EN 60079-0

– IEC 60079-7 / EN 60079-7

Úplný seznam příslušných norem včetně údajů o vydáních viz osvědčení o shodě. Toto osvědčení najdete na stránce s dokumenty ke stažení v kategorii Prohlášení

Technická data
Technická data
Certifikát ES o zkoušce
Certifikát IECEx
Označení na výrobku
Izolační pevnost
Jmenovité napětí
- u překračujícího můstku
Jmenovitý proud
Zatěžovací proud maximální
Zvýšení teploty
Vnitřní odpor
Rozsah provozních teplot
Možnosti připojení
Jmenovitý průřez
Připojovací kapacita pevná
Připojovací kapacita pružná
2 vodiče se stejným průřezem, tuhé
2 vodiče se stejným průřezem, ohebné
Délka odstranění izolace
Krouticí moment
Příslušenství / typ / č. výrobku
Zakončovací kryt / D-UK 4/10 / 3003020
Zakončovací kryt / D-UK 16 / 3006027
Oddělovací deska oddílů / ATP-UK / 3003224
Šroubovák / SF-SL 0,6X3,5-100 S-VDE / 1212587
Pevný můstek / FB 2- 6-EX / 0201456
Pevný můstek / FB 3- 6-EX / 0201469
Pevný můstek / FB 10- 6-EX / 0201281
Pevný můstek / FBI 10- 6-EX / 0203519
řetizkový můstek / KB- 6-EX / 0201485
řetizkový můstek / KBI- 6-EX / 0711849
Připojnice příčného propojení / FB-150 METER / 0201595
Připojnice příčného propojení / ZSR-EX / 0200017

CESTINA

výrobce.

Shoda s předpisy směrnice ATEX byla potvrzena následujícím oznámeným subjektem:

DEKRA Certification B.V., P.O. Box 5185, 6802 ED Arnhem, Meander 1051, 6825 MJ Arnhem, NIZOZEMÍ [ident. č. 0344]

i Dokument platí pro všechna barevná provedení!

POLSKI

Złącza szynowa przepustowa z połączeniem śrubowym do zastosowania w obszarach zagrożonych wybuchem

Złącza szynowa jest przeznaczona do przyłączania i łączenia przewodów międzyzianych w przedziałach przyłączeniowych z typami ochrony przeciwybuchowej „eb“, „ec“ lub „nA“.

Uwaga: Należy stosować się do ogólnych uwag dotyczących bezpieczeństwa. Są one dostępne w zakładce Do pobrania, w kategorii Uwagi dotyczące bezpieczeństwa.

1. Uwagi dotyczące instalacji Podwyższone bezpieczeństwo „e”

Złącza szynowa musi zostać wbudowana w obudowie spełniającej wymagania ochrony przed zapłonem. W zależności od rodzaju ochrony przed zapłonem obudowa musi spełniać następujące wymagania:

- gazy palne: IEC/EN 60079-0 i IEC/EN 60079-7

- pyły palne: IEC/EN 60079-0 i IEC/EN 60079-31

W przypadku łączenia w szereg złązek szynowych innych serii i rozmiarów oraz innych zatwierdzonych komponentów należy zadbać o zachowanie wymaganych odstępów izolacyjnych w powietrzu i po powierzchni.

Złączkę szynową wolno stosować w urządzeniach (np. skrzynkach odgąleńczych i przyłączowych) o klasie temperatur T6. Zachować wartości znamionowe. Temperatura otoczenia w miejscu montażu może wynosić maksymalnie +40°C. Złączkę szynową wolno stosować również w urządzeniach o klasach temperatur od T1 do T5. W przypadku zastosowań w klasach temperatur od T1 do T4 zachować maksymalną dopuszczalną temperaturę roboczą przy częściach izolowanych (patrz dane techniczne „Zakres temperatury roboczej”).

2. Wskazówki dla użytkownika – wykonanie iskrobezpieczne „i”

Złącza szynowa traktowana jest w obwodach iskrobezpiecznych jako proste urządzenie elektryczne w rozumieniu dyrektywy IEC/EN 60079-14. Nie jest wymagane badanie typu ani oznakowanie przez jednostkę notyfikowaną. Do oznaczenia złączki szynowej jako część obwodu iskrobezpiecznego należy użyć koloru jaśniebieskiego.

Złącza szynowa została skontrolowana i spełnia wymagania typu ochrony przeciwwybuchowej „wykonanie iskrobezpieczne” określone w normach IEC/EN 60079–0 oraz IEC/EN 60079-11. Spełnia ona wymagania odnośnie odstępów izolacyjnych powietrznych i powierzchniowych dla wyładowań pełzających oraz odległości dzięki zastosowaniu stałej izolacji obwodów prądowych do 60 V. Zachowano odległości dla podłączenia odseparowanych obwodów iskrobezpiecznych.

3. Montaż i przyłączenie

3.1 Montaż na szynie nośnej

Zatrzasnąć złączki szynowe na odpowiedniej szynie nośnej. Do separacji optycznej lub elektrycznej pomiędzy złączkami szynowymi można zastosować płytki dzielące lub płytki końcowe. W przypadku łączenia w szereg złązek szynowych zakryć końcową złączkę szynową z otwartą stroną obudowy odpowiednią płytką końcową. Zamocować listwę ze złączkami z obu stron jednym z wymienionych typów uchwytów końcowych. Podczas montażu akcesoriów kierować się umieszczonymi obok przykładami. (2 - 3)

3.2 Zastosowanie mostków

W razie potrzeby można połączyć żądaną ilość biegunów, aby utworzyć grupy złącek o tym samym potencjale.

Do mostkowania złązek szynowych UK 5 N w strefie zagrożenia wybuchowego dostępne są złączki stałe (FB...-EX) lub złączki łańcuchowe (KB...-EX), (patrz akcesoria).

Zamontować **stały mostek (FB...)** w szybie mostkowym złązek szynowych. Przy pierwszej nakładce usunąć **mostek łańcuchowy (KB...)**, tak aby otrzymać uchwyt wspornika do podparcia kolejnego mostka. Po włożeniu uchwytu wspornika do gniazda mostka zamontować kolejny mostek łańcuchowy.

Zamontować przekładki (**ZSR-EX**) w gnieździe mostka złączki szynowej, która ma zostać zmostkowana, a następnie poprzeczną szynę łączącą (**FB 150**). Umieścić podkładki dociskowe w szynie z przekładką. Zamontować śruby mostka w przekładkach.

Dokręcić śruby mostków podanym momentem obrotowym. (2)

UWAGA: W przypadku zastosowania mostków należy przestrzegać ograniczeń maksymalnych prądów znamionowych, patrz dane techniczne! Zastosowanie mostków do mostkowania przeskakującego powoduje obniżenie napięcia pobierczego (patrz dane techniczne)!

W tym przypadku szyna mostkowa (FBR 150) obsługująca daną złączkę szynową nie jest wyposażana w akcesoria mostkujące (ZSR-EX).

3.3 Przyłączenie przewodów

Zdjąć izolację z przewodów na podanej długości (patrz dane techniczne). Na przewodach typu linka można zastosować tulejki. Zacinając tulejki praską zaciskową i upewnić się, że spełnione zostały wymagania w zakresie kontroli wg DIN 46228, część 4. Długość tulejek miedzianych musi być zgodna z podaną długością zdej-

POLSKI

mowania izolacji z przewodów. Wprowadzić przewód do oporu w punkt połączenia. Dokręcić śrubę punktu połączeniowego (zalecane narzędzie – patrz akcesoria) podanym momentem.

Zalecenie: dokręcić wszystkie śruby, także śruby niezajętych punktów połączeniowych.

4. Świadectwo zgodności

Opisany powyżej produkt jest zgodny z istotnymi wymogami następującej dyrektywy 2014/34/UE (dyrektywa ATEX) oraz ich dyrektywami zmieniającymi. Do oceny zgodności wykorzystano następujące mające zastosowanie normy:

- IEC 60079-0/EN 60079-0

- IEC 60079-7/EN 60079-7

Kompletna lista właściwych norm, wraz z wersją wydania, patrz Deklaracja zgodności. Jest ona dostępna w zakładce pobierania, kategoria Deklaracja producenta.

Wymieniona poniżej instytucja potwierdza zgodność z przepisami dyrektywy ATEX:

DEKRA Certification B.V., P.O. Box 5185, 6802 ED Arnhem, Meander 1051, 6825 MJ Arnhem, HOLANDIA [nr ident. 0344]

i Dokument ten obowiązuje dla wszystkich wersji kolorystycznych!

PHOENIX CONTACT	PHOENIX CONTACT GmbH & Co. KG Flachsmarktstraße 8, 32825 Blomberg, Germany Fax +49-(0)5235-341200, Phone +49-(0)5235-300	
phoenixcontact.com	MNR 01062942 - 01	2019-06-06

PL **Instrukcje dot. instalacji dla elektryka instalatora**

CS **Montážní pokyny pro elektroinstalaci**

UK 5 N

3004362

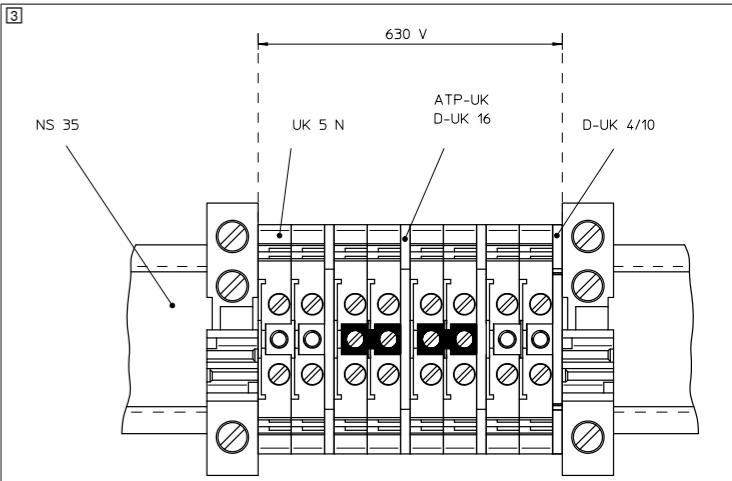
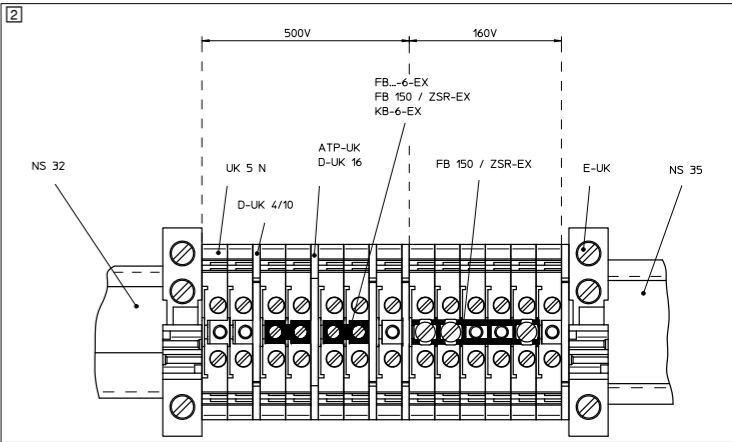
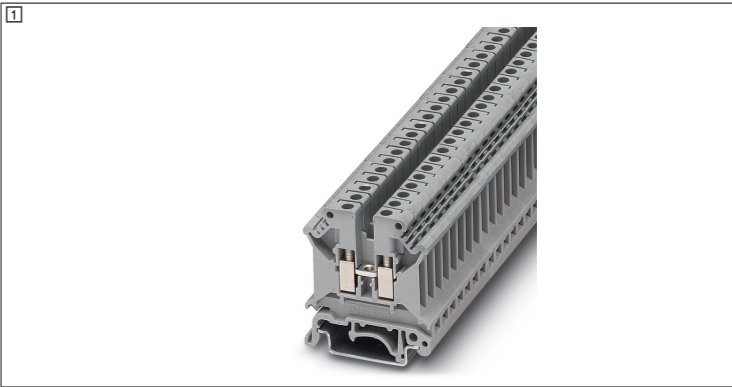

NORSK

Gjennomgangsklemme med skrutilkobling for bruk i eksplosjonsangstammede områder

Klemmen er beregnet for tilkobling og forbindelse av kobberledere i tilkoblingsrom for beskyttelsestypene "eb", "ec" eller "nA".

OBS: Følg de generelle sikkerhetsanvisningene. Du finner disse i nedlastingsområdet under kategorien Sikkerhetsanvisninger.

1. Monteringsanvisninger for økt sikkerhet «e»

Du må montere klemmen i et hus som er egnet for antenningss beskyttelsestypen. Avhengig av beskyttelsestypen må huset oppfylle disse kravene:

– Brennbare gasser: IEC/EN 60079-0 og IEC/EN 60079-7

– Brennbart støv: IEC/EN 60079-0 og IEC/EN 60079-31

Ved sammenkobling av rekkeklemmer i andre seier og størrelser samt andre attesterte komponenter må du påse at de nødvendige luft- og krypavstandene overholdes.

Du kan bruke klemmen i driftsmidler med temperaturklasse T6 (f.eks. forgrenings- eller forbindelsesbokser). Overhold de nominelle verdiene. Omgivelsestemperaturen på monteringsstedet må ikke overskride +40 °C. Klemmen kan også brukes i driftsmidler med temperaturklassene T1 til T5. For anvendelser i T1 til T4 må du overholde den høyeste tillatte brukstemperaturen ved isolasjonsdelene (se tekniske spesifikasjoner "Driftstemperaturområde").

2. Bruksanvisning egensikkerhet "i"

I egensikrede strømkretser gjelder klemmen som enkelt elektrisk driftsmiddel i henhold til IEC/EN 60079-14. Typekontroll og -merking er ikke nødvendig. Hvis du vil merke klemmen som en del av en egensikret strømkrets, bruker du lyseblå som fargekode.

Klemmen er kontrollert, og oppfyller kravene for beskyttelsestypen "Egensikkerhet" iht. IEC/EN 60079–0 og IEC/EN 60079-11. Den oppfyller kravene til luft- og krypestrekninger samt for avstandene gjennom en fast isolering for strømkretser opp til 60 V.

Avstandene for tilkobling av atskilte egensikrede strømkretser blir overholdt.

3. Montering og tilkobling

3.1 Montering på bæreskinne

Lås klemmene på en tilhørende monteringsskinne. Du kan sette inn skilleplater eller deksler mellom rekkeklemmene for å oppnå en optisk eller elektrisk separering. Når rekkeklemmene plasseres ved siden av hverandre, må du sette på det tilhørende dekslet på endeklemmen med åpen husside. Fest klemmelisten på begge sider med én av de nevnte endeholdertypene. Følg eksemplene nedenfor når du skal montere tilbehøret. (2) - (3)

3.2 Bruk av broer

Hvis du vil opprette klemmegrupper med samme potensial, kan du forbinde et ønsket antall poler.

Faste broer (FB...-EX) eller kjedebroer (KB...-EX) er tilgjengelige (se tilbehør) for brokobling av rekkeklemmen UK 5 N i eksplosjonsfarlige områder.

Monter den **faste broen (FB...)** i brosjakten til rekkeklemmene.

Fjern lasken fra den første **kjedebroen (KB...)** slik at du får en opplagsbukk som den etterfølgende broen kan legges på. Etter at du har satt inn opplagsbukken i brosjakten, monterer du den neste kjedebroen.

Monter avstandsstykkene (**ZSR-EX**) i brosjakten til rekkeklemmene som skal brukes til brokobling, og deretter tverrforbindelsesskinnen (**FB 150**). Sett inn trykkskivene i skinnen med avstandsstykket. Monter broskruene i avstandsstykkene.

Trekk til broskruene med angitt tiltrekkingmoment. (2)

OBS: Vær oppmerksom på de maksimale merkestrømmene ved bruk av broer, se tekniske spesifikasjoner! Når du setter inn broer for en overspringende broforbindelse, reduseres merkespenningen (se de tekniske spesifikasjonene). Broskinnen (FB 150) for klemmen som skal forbikobles, blir da ikke utstyrt med brotilbehør (ZSR-EX).

3.3 Tilkobling av leder

Avisoler lederne med den angitte lengden (se tekniske spesifikasjoner). Flexible ledere kan utstyres med endehylser. Krymp endehylsene med en krympetang, og sørg for at testkravene i henhold til DIN 46228 del 4 blir overholdt. Lengden til kobberhylsen må tilsvare den angitte avisoleringslengden. Før lederen inn til anslag i tilkoblingspunktet. Trekk til skruen for tilkoblingspunktet (verktøy anbefaling, se tilbehør). Ta hensyn til det angitte dreiemomentområdet.

Anbefaling: Trekk til alle skruer, også de for tilkoblingspunkter som ikke er i bruk.

4. Samsvarsbekreftelse

Det ovennevnte produktet stemmer overens med kravene i direktiv 2014/34/EU (ATEX-direktiv) og endringsdirektivene. Følgende gjeldende standarder har blitt brukt til vurderingen av overensstemmelse:

- NEK IEC 60079-0 / EN 60079-0

- NEK IEC 60079-7 / EN 60079-7

Se samsvarserklæringen for en fullstendig liste over gjeldende standarder inkludert utgivelsesstatus. Denne finner du i nedlastingsområdet under kategorien Pro-

Tekniske data
Tekniske data
EU-typegodkjennelsessertifikat
IECEx-sertifikat
Merking på produktet
Merkeisolasjonsspennning
Merkespenning
- ved forbikoblet broforbindelse
Merkestrøm
Belastningsstrøm maksimal
Temperaturøkning
Gjennomgangsmotstand
Brukstemperaturområde
Tilkoblingskapasitet
Merketverrsnitt
Tilkoblingsegenskaper stiv
Tilkoblingsegenskaper fleksibel
2 ledere med samme tverrsnitt, entrådet
2 ledere med samme tverrsnitt, flertrådet
Avisoleringslengde
Dreiemoment
Tilbehør / type / artikkelnummer
Endedeksel / D-UK 4/10 / 3003020
Endedeksel / D-UK 16 / 3006027
Gruppeskilleplate / ATP-UK / 3003224
Skrutrekker / SF-SL 0,6X3,5-100 S-VDE / 1212587
Fast bro / FB 2- 6-EX / 0201456
Fast bro / FB 3- 6-EX / 0201469
Fast bro / FB 10- 6-EX / 0201281
Fast bro / FBI 10- 6-EX / 0203519
Kjedebro / KB- 6-EX / 0201485
Kjedebro / KBI- 6-EX / 0711849
Tverrforbindelsesskinne / FB-150 METER / 0201595
Tverrforbindelsesskinne / ZSR-EX / 0200017

NORSK
dusenterklæring.
Følgende angitt instans attesterer overensstemmelse med forskriftene i ATEX-direktiv:
DEKRA Certification B.V., P.O. Box 5185, 6802 ED Arnhem, Meander 1051, 6825 MJ Arnhem, NEDERLAND [kjenningsnummer 0344]

i Dokumentet for alle fargevarianter er gyldig.

NORSK
Tekniske data
EU-typegodkjennende
IECEx-certifikat
Merking på produkt
Mærkeisolasjonsspennning
Mærkspänning
- vid överhoppad brygning
Mærkström
Belastningsström maximal
Temperaturhöjning
Genomgångsresistans
Temperaturområde
Anslutningskapacitet
Märkarea
Anslutningskapacitet styv
Anslutningskapacitet flexibel
2 ledare med samma area, styva
2 ledare med samma area, flexibla
Avisoleringslängd
Vridmoment
Tillbehör/typ/artikelnr.
Ändplatta / D-UK 4/10 / 3003020
Ändplatta / D-UK 16 / 3006027
Ändbricka / ATP-UK / 3003224
Skruvmejsel / SF-SL 0,6X3,5-100 S-VDE / 1212587
Fast brygga / FB 2- 6-EX / 0201456
Fast brygga / FB 3- 6-EX / 0201469
Fast brygga / FB 10- 6-EX / 0201281
Fast brygga / FBI 10- 6-EX / 0203519
Kedjebrygga / KB- 6-EX / 0201485
Kedjebrygga / KBI- 6-EX / 0711849
Tvåranslutningsskena / FB-150 METER / 0201595
Tvåranslutningsskena / ZSR-EX / 0200017

NORSK
dusenterklæring.
Følgende angitt instans attesterer overensstemmelse med forskriftene i ATEX-direktiv:
DEKRA Certification B.V., P.O. Box 5185, 6802 ED Arnhem, Meander 1051, 6825 MJ Arnhem, NEDERLAND [kjenningsnummer 0344]

i Dokumentet for alle fargevarianter er gyldig.

SVENSKA
Genomgångsplint med skruvanslutning för användning i explosionsfarliga miljöer
Plinten är avsedd att ansluta och förbinda kopparledningar i anslutningsutrymmen med skyddsklass "eb", "ec" eller "nA".
OBS: Observera de allmänna säkerhetsnoteringarna. Dessa kan hämtas i nedladdningsområdet under kategorin Säkerhetsnotering.
1. Installationsanvisningar, höjd säkerhet "e"
Plinten måste monteras i en kapsling som är avsedd för skyddsklassen. Beroende på skyddsklass/omgivning måste kapslingen uppfylla följande krav
- Brännbara gaser: IEC/EN 60079-0 och IEC/EN 60079-7
- Brännbart damm: IEC/EN 60079-0 och IEC/EN 60079-31
Kontrollera att de luft- och krypsträckor som krävs, inte överskrids vid sammansättning av radplintar från andra serier och storlekar liksom andra certifierade komponenter.
Plinten kan användas i utrustning (t.ex. förgrenings- eller kopplingsdosor/-skåp) med temperaturklass T6. Iaktta angivna märkvärden. På installationsplatsen får omgivningstemperaturen inte överskrida +40°C. Plinten kan även användas i utrustningar i temperaturklasserna T1 till T5. För användning i temperaturklass T1 till T4 får max tillåten användningstemperatur för isoleringsdelarna inte överskridas (se "användningstemperatur" i Tekniska data).
2. Användaranvisning egensäkerhet "i"
Plinten motsvarar i egensäkra strömkretsar en enkel elektrisk utrustning enligt IEC/EN 60079-14. Det krävs ingen typprovning utförd av anmätt organ eller märkning. Vid färgmärkning av plinten som del av egensäker krets ska färgen ljusblå användas.
Plinten är kontrollerad och uppfyller kraven på skyddsklassen "Egensäkerhet" enligt IEC/EN 60079–0 och IEC/EN 60079-11. Den uppfyller kraven på luft- och krypsträckor samt för avstånden med hjälp av en fast isolering för strömkretsar upp till 60 V.
Avstånden för anslutningen av avskilda egensäkra kretsar uppfylls.
3. Montering och anslutning
3.1 Montering på DIN-skena
Haka fast plintarna på en tillhörande DIN-skena. Skiljeplattor eller lock kan används mellan plintarna för optisk eller elektrisk avskiljning. Vid placering av radplintarna bredvid varandra, sätt tillhörande täcklock på ändplintens öppna sida. Fixera plintraden på båda sidor med en av de nämnda ändhållarna. Genomför monteringen av tillbehöret enligt vidstående exempel. (2) - (3)
3.2 Användning av bryggor
Vid behov kan önskat poital förbindas för att skapa plintgrupper med samma potential.
För bryggningen av radplintarna UK 5 N i explosionsfarliga områden, finns fasta bryggor (FB...-EX) eller kedjebryggor (KB...-EX) tillgängliga (se tillbehör). Montera den fasta bryggan (FB...) i radplintarnas bryggschakt.
Avlägsna filken på den första kedjebryggan (KB...) , du får då en stödbock för efterföljande brygga. Montera sedan nästa kedjebrygga efter att stödbocken har satts in i bryggschaktet.
Montera in mellanstyckena (ZSR-EX) i bryggschaktet från radplinten som är avsedd för brygging, sedan tvåranslutningsskenan (FB 150). Sätt in tryckskivorna i skenan med mellanstycket. Montera bryggskruvarna i mellanstycket.
Dra åt bryggskruvarna med det angivna åtdragningsmomentet. (2)
OBS: Observera maximal märkström vid användning av bryggor, se tekniska data! Om du använder bryggorna för en överhoppande brygga reduceras märkspänningen (se tekniska data)! För detta ska bryggskenan (FB 150) för plinten som ska förbikopplas inte bestyckas med bryggtilbehör (ZSR-EX).
3.3 Anslutning av ledare
Isolera ledarna enligt angiven längd (se tekniska data). Flexibla ledare kan utrustas med trådändhylsor. Pressa ihop trådändhylsorna med en crimpång och kontrollera att kraven i DIN 46228 del 4 uppfylls. Kopparhylsornas längd ska motsvara angiven avisoleringslängd för ledarna. För in ledaren så långt det går i anslutningspunkten. Skruva på anslutningspunktens skruv (för verktygsrekommendation, se tillbehör), observera det angivna vridmomentsområdet.
Rekommendation: dra åt alla skruvar, även skruvarna på anslutningspunkter som inte används.
4. Intyg om överensstämmelse
Den ovannämnda produkten överensstämmer med de väsentliga kraven i direktivet 2014/34/EU (ATEX-direktivet) och tillhörande ändringsdirektiv. Följande relevanta standarder har använts för bedömning om överensstämmelse
- IEC 60079-0/EN 60079-0
- IEC 60079-7/EN 60079-7

DOWNLOADED FROM WWW.SCATTS.CO.UK

SVENSKA

Genomgångsplint med skruvanslutning för användning i explosionsfarliga miljöer

Plinten är avsedd att ansluta och förbinda kopparledningar i anslutningsutrymmen med skyddsklass "eb", "ec" eller "nA".

OBS: Observera de allmänna säkerhetsnoteringarna. Dessa kan hämtas i nedladdningsområdet under kategorin Säkerhetsnotering.

1. Installationsanvisningar, höjd säkerhet "e"

Plinten måste monteras i en kapsling som är avsedd för skyddsklassen. Beroende på skyddsklass/omgivning måste kapslingen uppfylla följande krav

- Brännbara gaser: IEC/EN 60079-0 och IEC/EN 60079-7

- Brännbart damm: IEC/EN 60079-0 och IEC/EN 60079-31

Kontrollera att de luft- och krypsträckor som krävs, inte överskrids vid sammansättning av radplintar från andra serier och storlekar liksom andra certifierade komponenter.

Plinten kan användas i utrustning (t.ex. förgrenings- eller kopplingsdosor/-skåp) med temperaturklass T6. Iaktta angivna märkvärden. På installationsplatsen får omgivningstemperaturen inte överskrida +40°C. Plinten kan även användas i utrustningar i temperaturklasserna T1 till T5. För användning i temperaturklass T1 till T4 får max tillåten användningstemperatur för isoleringsdelarna inte överskridas (se "användningstemperatur" i Tekniska data).

2. Användaranvisning egensäkerhet "i"

Plinten motsvarar i egensäkra strömkretsar en enkel elektrisk utrustning enligt IEC/EN 60079-14. Det krävs ingen typprovning utförd av anmätt organ eller märkning. Vid färgmärkning av plinten som del av egensäker krets ska färgen ljusblå användas.

Plinten är kontrollerad och uppfyller kraven på skyddsklassen "Egensäkerhet" enligt IEC/EN 60079–0 och IEC/EN 60079-11. Den uppfyller kraven på luft- och krypsträckor samt för avstånden med hjälp av en fast isolering för strömkretsar upp till 60 V.

Avstånden för anslutningen av avskilda egensäkra kretsar uppfylls.

3. Montering och anslutning

3.1 Montering på DIN-skena

Haka fast plintarna på en tillhörande DIN-skena. Skiljeplattor eller lock kan används mellan plintarna för optisk eller elektrisk avskiljning. Vid placering av radplintarna bredvid varandra, sätt tillhörande täcklock på ändplintens öppna sida. Fixera plintraden på båda sidor med en av de nämnda ändhållarna. Genomför monteringen av tillbehöret enligt vidstående exempel. (2) - (3)

3.2 Användning av bryggor

Vid behov kan önskat poital förbindas för att skapa plintgrupper med samma potential.

För bryggningen av radplintarna UK 5 N i explosionsfarliga områden, finns fasta bryggor (FB...-EX) eller kedjebryggor (KB...-EX) tillgängliga (se tillbehör). Montera den **fasta bryggan (FB...)** i radplintarnas bryggschakt.

Avlägsna filken på den första **kedjebryggan (KB...)**, du får då en stödbock för efterföljande brygga. Montera sedan nästa kedjebrygga efter att stödbocken har satts in i bryggschaktet.

Montera in mellanstyckena (**ZSR-EX**) i bryggschaktet från radplinten som är avsedd för brygging, sedan tvåranslutningsskenan (**FB 150**). Sätt in tryckskivorna i skenan med mellanstycket. Montera bryggskruvarna i mellanstycket.

Dra åt bryggskruvarna med det angivna åtdragningsmomentet. (2)

OBS: Observera maximal märkström vid användning av bryggor, se tekniska data! Om du använder bryggorna för en överhoppande brygga reduceras märkspänningen (se tekniska data)! För detta ska bryggskenan (FB 150) för plinten som ska förbikopplas inte bestyckas med bryggtilbehör (ZSR-EX).

3.3 Anslutning av ledare

Isolera ledarna enligt angiven längd (se tekniska data). Flexibla ledare kan utrustas med trådändhylsor. Pressa ihop trådändhylsorna med en crimpång och kontrollera att kraven i DIN 46228 del 4 uppfylls. Kopparhylsornas längd ska motsvara angiven avisoleringslängd för ledarna. För in ledaren så långt det går i anslutningspunkten. Skruva på anslutningspunktens skruv (för verktygsrekommendation, se tillbehör), observera det angivna vridmomentsområdet.

Rekommendation: dra åt alla skruvar, även skruvarna på anslutningspunkter som inte används.

4. Intyg om överensstämmelse

Den ovannämnda produkten överensstämmer med de väsentliga kraven i direktivet 2014/34/EU (ATEX-direktivet) och tillhörande ändringsdirektiv. Följande relevanta standarder har använts för bedömning om överensstämmelse

- IEC 60079-0/EN 60079-0

- IEC 60079-7/EN 60079-7

SVENSKA

Komplett lista med tillämpliga standarder inklusive resp. utgåva, se överensstämmelseintyget. Den finns tillgänglig under kategorin tillverkarintyg i nedladdningsavsnittet.

Följande anmätt organ intygar att kraven i ATEX-direktivet uppfylls: DEKRA Certification B.V., P.O. Box 5185, 6802 ED Arnhem, Meander 1051, 6825 MJ Arnhem, NIEDERLANDE [ID-nr. 0344]

i Dokumentet gäller för alla färgvarianter!

SVENSKA
Tekniske data
Ex: 
KEMA 98ATEX1651 U
IECEX KEM 06.0034U
Ex eb IIC Gb
630 V (NS 35) / 500 V (NS 32)
690 V (NS 35) / 550 V (NS 32)
176 V
27 A
35 A
40 K (30 A / 4 mm²)
0,37 mΩ
-60 °C ... 110 °C
4 mm² // AWG 12
0,2 mm² ... 6 mm² // AWG 24 - 10
0,2 mm² ... 4 mm² // AWG 24 - 12
0,2 mm² ... 1,5 mm² // AWG 24 - 16
0,2 mm² ... 1,5 mm² // AWG 24 - 16
8 mm
0,6 Nm ... 0,8 Nm
27,5 A / 4 mm²
28,5 A / 4 mm²
28 A / 4 mm²
28 A / 4 mm²
26 A / 4 mm²

PHOENIX CONTACT	PHOENIX CONTACT GmbH & Co. KG Flachsmarktstraße 8, 32825 Blomberg, Germany Fax +49-(0)5235-341200, Phone +49-(0)5235-300
phoenixcontact.com	MNR 01062942 - 01

SV Monteringsanvisningar för elinstallatörer

NO Monteringsanvisning for elektroinstallatøren

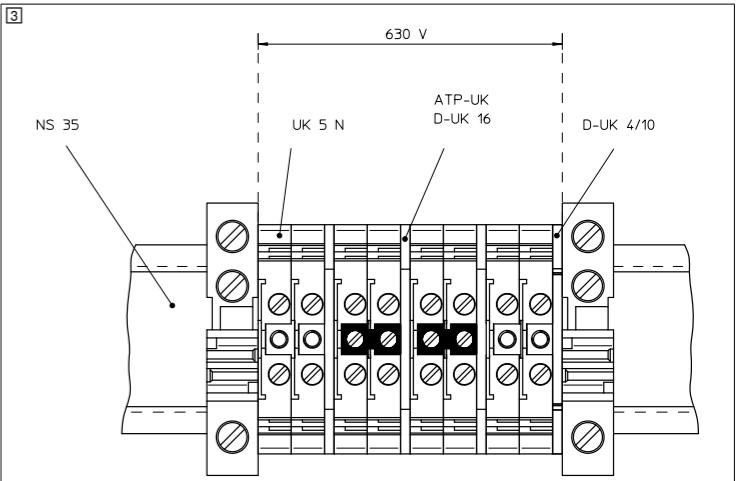
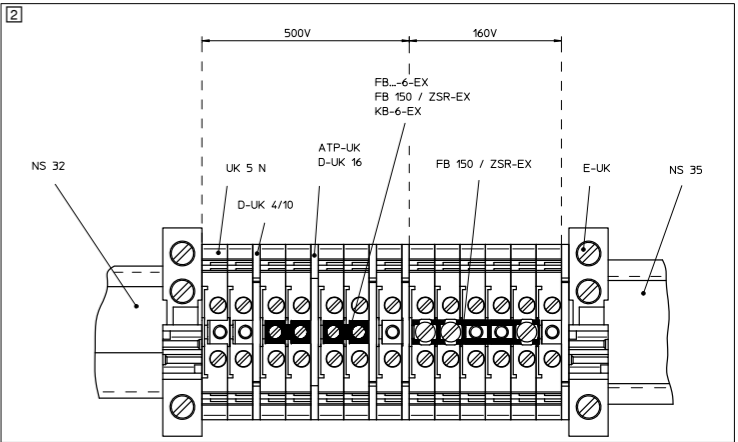

UK 5 N
3004362



© PHOENIX CONTACT 2019

SUOMI

Ruuviliitäntäinen läpivientiiliin, sopii räjähdysvaarallisille alueille

Liitin on tarkoitettu kuparijohtimien liittämiseen ja yhdistämiseen syytymissuojaluokkien "eb", "ec" tai "nA" tiloissa.

Varo: noudata Yleisiä turvallisuusohjeita. Nämä ovat saatavissa latausaluelta turvallisuusohjeiden kohdalta.

1. Asennusta koskevia huomautuksia, korotettu turvallisuus "e"
Liitin on asennettava koteloon, joka on syytymissuojaluokan mukainen. Syytymissuojaluokasta riippuen kotelon on vastattava näitä vaatimuksia:

- Palavat kaasut: IEC/EN 60079-0 ja IEC/EN 60079-7

- Palava pöly: IEC/EN 60079-0 ja IEC/EN 60079-31

Kun liität peräkkäin muiden mallistojen ja kokojen riviliittäimiä tai muita hyväksytyjä komponentteja, varmista, että noudatat vaadittuja ilma- ja pintavälejä.

Liittimen saa asentaa lämpötilaluokan T6 käyttölaitteisiin (kuten esim. haaroitus- tai liitäntärasiat). Noudata asennuksessa mitoitusarvoja. Asennuspaikan ympäristön lämpötila saa olla enintään +40 °C. Liittimen voi asentaa myös lämpötilaluokien T1 - T5 käyttölaitteisiin. Eristettyjen osien suurinta sallittua käyttölämpötilaa sovelluksissa T1 - T4 ei saa ylittää (ks. teknisten tietojen kohta "käyttölämpötila-alue").

2. Ohjeita käyttäjälle, luonnostaan turvallinen "i"

Liitin on luonnostaan turvallisisa virtapiireissä standardin IEC/EN 60079-14 mukainen yksinkertainen sähkölaite. Asianomaisen tarkastuslaitoksen suorittama tyyppitarkastus ja merkintä eivät ole tarpeellisia. Merkitse luonnostaan turvalliseen virtapiiriin kuuluva liitin vaaleansinisellä värillä.

Liitin on tarkastettu ja se on syytymissuojaluokaltaan luonnostaan turvallinen standardien IEC/EN 60079–0 ja IEC/EN 60079-11 mukaan. Se täyttää ilma- ja pintavälejä koskevat vaatimukset samoin kuin kiinteän eristyksen etäisyyksiä koskevat vaatimukset virtapiireille, joiden jännite on enintään 60 V.

Annettuja etäisyyksiä erillisille luonnostaan turvallisille virtapiireille noudatetaan.

3. Asennus ja liittäminen

3.1 Asennus asennuskiskoon

Kiinnitä liittimet niille tarkoitettuun asennuskiskoon. Liittimien väliin voi asentaa osioiden erotuslevyt tai suojukset niiden erottamiseen joko optisesti tai sähköisesti. Jos asennat liittimiä riviin, suojaa päätyliittimen avoin puoli siihen kuuluvalla suojuksella. Kiinnitä liitinrima kummaltakin puolen ohjeissa mainitun tyyppisellä päätypuristimella. Käytä ohjeisia esimerkkejä apuna lisätarvikkeiden asennuksessa. ([2] - [3])

3.2 Silloitusten käyttö

Jos haluat luoda liittinyhmän, jolla on sama potentiaali, voit yhdistää haluamasi määrän napoja yhteen.

Käytettävissäsi räjähdysalttiissa ympäristössä olevan riviliittimen UK 5 N silloitukseen on kiinteitä siltoja (FB...-EX) tai ketjusiltoja (KB...-EX) (ks. lisätarvikkeet). Asenna **kiinteä silta (FB...)** riviliittimien siltaliitäntään.

Irrota ensimmäisen **ketjusillan (KB...)** levy, ja sinulla on pieni kohouma seuraavan sillan sijoittamista varten. Aseta kohouma siltauraan ja asenna seuraava ketjusilta. Asenna silloitettavien riviliittimen siltaliitäntään välikappaleet (**ZSR-EX**) ja sitten poikkiliitoskisko (**FB 150**). Sijoita painelevyt kiskoon välikappaleen kanssa.

Asenna sillan ruuvit välikappaleisiin.

Kiristä sillan ruuvit ruuvit ohjetuokkuuteen. ([2])

VARO: Älä ylitä suurimpia sallittuja nimellisvirtoja käyttäessäsi siltoja, ks. tekniset tiedot!

Jos käytät siltaa hypysilloituksen tekemiseen, nimellisjännite pienenee (ks. tekniset tiedot)!

Tätä tarkoitusta varten ylitettävän liittimen siltakiskoa (FB 150) ei varusteta silloitusvarusteilla (ZSR-EX).

3.3 Johtimien liittäminen

Kuori johtimet annetulta pituudelta (ks. tekniset tiedot). Taipuisiin johtimiin voi kiinnittää pääteholkit. Purista pääteholkit puristuspihdeillä ja varmista, että standardin DIN 46228 osan 4 mukaiset tarkastusvaatimukset toteutuvat. Kupariholkkien pituuden on vastattava johtimille annettua kuorintapituutta. Työnnä johdin vasteeseen asti liitäntäkohtaan. Kiristä liitäntäkohdan ruuvi (työkaluosuositus, ks. lisätarvikkeet) annettuun ohjekireyteen.

Suositus: kiristä kaikkien liitäntäkohtien ruuvit, myös ne, joiden kohdalla ei ole johdinta.

4. Vaatimustenmukaisuusvakuutus

Edellä kuvattu tuote täyttää direktiivin 2014/34/EU (ATEX-direktiivi) ja sen muutosdirektiivien olennaiset vaatimukset. Yhdenmukaisuuden arvioinnissa on käytetty seuraavia asiaankuuluvia standardeja:

- IEC 60079-0/EN 60079-0

- IEC 60079-7/EN 60079-7

Täydellinen versiota vastaavien sovellettujen standardien luettelo on vaatimustenmukaisuusvakuutuksessa. Tämä on saatavissasi latausalueen kohdassa valmistajan vakuutus.

Tekniset tiedot
Tekniset tiedot
EU-tyyppihyväksyntätodistus
IECEx-sertifikaatti
Merkintä tuotteessa:
Nimellisieristysjännite
Nimellisjännite
- ohitussiltauksen yhteydessä
Nimellisvirta
Maks. kuormitusvirta
Lämpötilan nousu
Läpäisyvastus
Käyttölämpötila-alue
Liitäntäkapasiteetti
Nimellispoikkipinta-ala
Liitäntäkapasiteetti, jäykkä
Liitäntäkapasiteetti, taipuisa
2 jäykkää johdinta, joilla on sama poikkipinta
2 taipuisaa johdinta, joilla on sama poikkipinta
Kuorintapitus
Kiristysmomentti
Lisätarvikkeet / tyyppi / tuoteno
Päätsuojus / D-UK 4/10 / 3003020
Päätsuojus / D-UK 16 / 3006027
Osioiden erotuslevy / ATP-UK / 3003224
Ruuvitalta / SF-SL 0,6X3,5-100 S-VDE / 1212587
Kiinteä silta / FB 2- 6-EX / 0201456
Kiinteä silta / FB 3- 6-EX / 0201469
Kiinteä silta / FB 10- 6-EX / 0201281
Kiinteä silta / FBI 10- 6-EX / 0203519
Ketjusilta / KB- 6-EX / 0201485
Ketjusilta / KBI- 6-EX / 0711849
Poikkiliitoskisko / FB-150 METER / 0201595
Poikkiliitoskisko / ZSR-EX / 0200017

SUOMI

Seuraavassa mainittu taho on todistanut ATEX-direktiivin vaatimusten vastaavuuden:

DEKRA Certification B.V., P.O. Box 5185, 6802 ED Arnhem, Meander 1051, 6825 MJ Arnhem, ALANKOMAAT [tunnusno 0344]

i Asiakirja koskee kaikenvärisiä versioita!

NEDERLANDS

Doorgangsklem met schroefaansluiting voor de toepassing in explosiegevaarlijke omgevingen

De klem is bedoeld om kopergeleiders in aansluitruimtes met de beschermklassen „eb“, „ec“ of „nA“ aan te sluiten en te verbinden.

i **Let op:** Neem de algemene veiligheidsaanwijzingen in acht. Deze kunt u downloaden op onze website in de categorie veiligheidsaanwijzingen.

1. Installatieaanwijzingen voor verhoogde veiligheid „e“

U moet de klem in een behuizing monteren, die geschikt is voor de beschermklasse. Afhankelijk van de beschermklasse moet de behuizing aan deze eisen voldoen:

- Brandbare gassen: IEC/EN 60079-0 en IEC/EN 60079-7

- Brandbare stoffen: IEC/EN 60079-0 en IEC/EN 60079-31

Zorg voor de vereiste lucht- en kruipwegen als de aansluitklemmen en andere series, afmetingen en andere gecertificeerde moduln aaneengeschakeld worden. De klem mag in bedrijfsmiddelen met de temperatuurklasse T6 ingezet worden (bijvoorbeeld aftakings- of verbindingkast). Neem de nominale waarden in acht. De omgevingstemperatuur mag op de plaats van installatie maximaal +40 °C zijn. De klem is ook inzetbaar in bedrijfsmiddelen met de temperatuurklasse T1 tot en met T5. Houd u bij de toepassingen in T1 tot T4 aan de maximum toegestane temperatuur van de isoleringsdelen (zie 'gebruikstemperatuur' in de technische gegevens).

2. Gebruikersinformatie intrinsieke veiligheid „i“

De klem is in intrinsiekveilige stroomcircuits een elektrisch bedrijfsmiddel conform IEC/EN 60079-14. Een typekeuring door een aangemelde instantie en een keuringsverklaring zijn niet nodig. Bij een gekleurde kenmerking van de klem als onderdeel van een intrinsiekveilig stroomcircuit gebruikt u lichtblauw.

De klem is getest en voldoet aan de vereisten van de beschermklasse 'intrinsieke veiligheid' volgens IEC/EN 60079–0 en IEC/EN 60079-11. Ook voldoet de klem aan de eisen die worden gesteld aan de lucht- en kruipwegen en aan de vaste-isolatie-afstanden voor stroomcircuits tot 60 V. De afstanden voor de aansluiting van gescheiden intrinsiekveilige stroomcircuits werden in acht genomen.

3. Monteren en aansluiten

3.1 Monteren op een montagerail

Klik de aansluitklemmen vast op een bijbehorende montagerail. Ten behoeve van de optische of elektrische scheiding kunt u groepenscheidingsplaten of afdekplaten tussen de aansluitklemmen aanbrengen. Bevestig bij aaneenschakeling van de aansluitklemmen de bijbehorende afdekplaat op de eindklem met open behuizingszijde. Fixeer de klemmenstrook aan beide zijden met een van de genoemde types eindhouders. Voer de montage van het toebehoren uit aan de hand van de hiernaast weergegeven voorbeelden. ([2] - [3])

3.2 Bruggen inzetten

Om klemgroepen met hetzelfde potentiaal te vormen, kunt u een gewenst pootal verbinden.

Voor de overbrugging van aansluitklem UK 5 N in Ex-omgevingen zijn de vaste bruggen (FB...-EX) of kettingbruggen (KB...-EX) beschikbaar (zie toebehoren). Monteer de **vaste brug (FB...)** in de brugschacht van de aansluitklemmen. Verwijder de lip bij de eerste **kettingbrug (KB...)**, zodat een ondersteuningsbok wordt gevormd waarop de volgende brug kan worden geplaatst. Monteer de verdere kettingbrug nadat de ondersteuningsbok in de brugschacht is aangebracht. Monteer het tussenstuk (**ZSR-EX**) in de brugschacht van de voor de overbrugging bedoelde aansluitklemmen in de dwarsverbindingsrail (**FB 150**). Plaats de drukschijf in de rail met tussenstuk. Monteer de brugschroeven in de tussenstukken. Draai de brugschroeven met het voorgeschreven aanhaalmoment vast. ([2])

i **LET OP:** Neem de maximale nominale stroom in acht als bruggen worden gebruikt, zie technische gegevens!

Als u de brug als een overspringende doorverbinding gebruikt, wordt de nominale spanning lager (zie techn. gegevens)!

Hiervoor wordt de brugrail (FB 150) voor de klem die overgeslagen moet worden niet met brugtoebehoren (ZSR-EX) uitgerust.

3.3 Aders aansluiten

Strip de aders met de aangegeven lengte (zie technische gegevens). Flexibele aders kunnen voorzien worden van adereindhulzen. Krimp de adereindhulzen met een perstang en controleer of aan de testvereisten volgens DIN 46228 deel 4 wordt voldaan. De lengte van de koperhulzen moet overeenstemmen met de aangegeven striplengte van de ader. Voer de ader in het aansluitpunt tot deze niet meer verder kan. Draai de schroef van het aansluitpunt aan (gereedschapsadvies, zie toebehoren); neem het aangegeven draaimomentbereik in acht. Aanbeveling: draai alle schroeven vast, ook de schroeven van de niet gebruikte aansluitpunten.

4. Conformiteitsverklaring

Het hierboven beschreven product voldoet aan de belangrijkste eisen van de richtlijn 2014/34/EU (ATEX-richtlijn) en de bijbehorende wijzigingsrichtlijnen. Voor de

NEDERLANDS

beoordeling van de overeenstemming worden volgende relevante normen toegepast:

- IEC 60079-0/EN 60079-0

- IEC 60079-7/EN 60079-7

Zie certificaat van overeenstemming voor de volledige lijst met relevante normen, inclusief de uitgaveversies. Deze kunt u downloaden op onze website in de categorie fabrikantverklaring.

De hierna genoemde instantie certificeert de overeenstemming met de voorschrift van de ATEX-richtlijn: DEKRA Certification B.V., P.O. Box 5185, 6802 ED Arnhem, Meander 1051, 6825 MJ Arnhem, NEDERLAND [nr. 0344]

i Document is voor alle kleurvarianten geldig!

PHOENIX CONTACT	PHOENIX CONTACT GmbH & Co. KG Flachsmarktstraße 8, 32825 Blomberg, Germany Fax +49-(0)5235-341200, Phone +49-(0)5235-300	
phoenixcontact.com	MNR 01062942 - 01	2019-06-06

NL **Montageaanwijzing voor de elektro-installeateur**

FI **Asennusohje sähköasentajalle**

UK 5 N

3004362

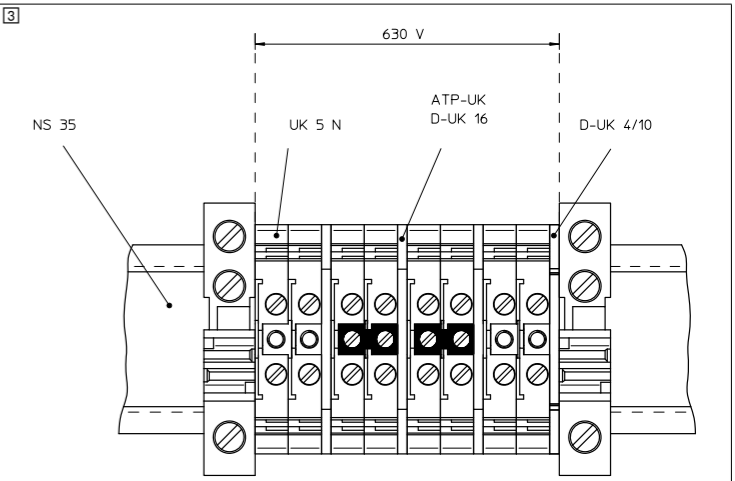
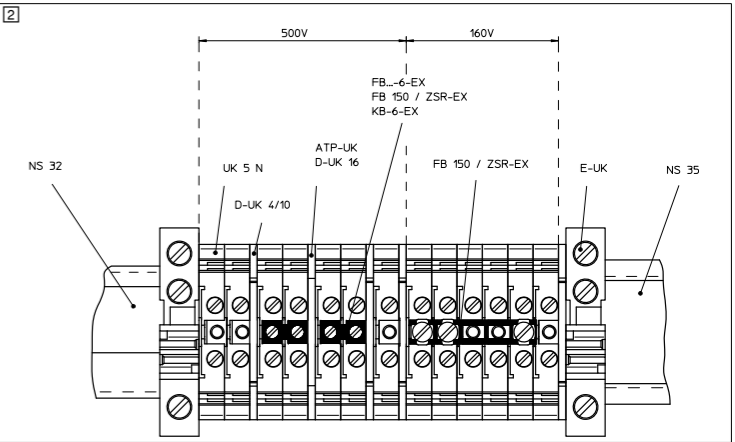
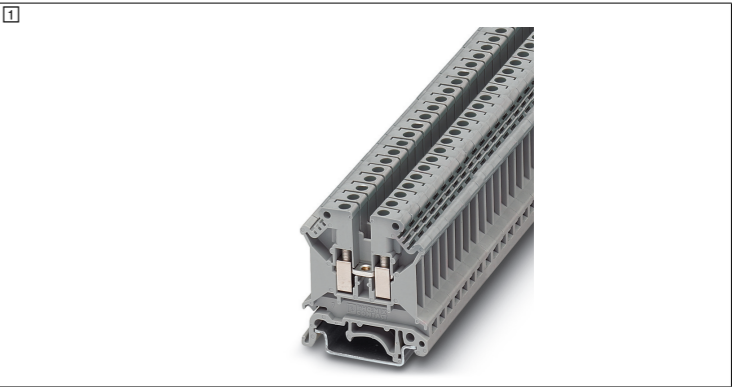

SLOVENSKO

Prehodna sponka z vijačnim priključkom za uporabo v eksplozijsko ogroženih območjih

Sponka je predvidena za priključitev in povezavo bakrenih vodnikov v priključitvenih prostorih z vrsto protieksplozijske zaščite „eb“, „ec“ oz. „nA“.

⚠️ Pozor: upoštevajte splošne varnostne napotke. Slednji so vam na voljo v območju za prenos pod kategorijo Sicherheitshinweis (varnostni napotek).

1. Navodila za inštaliranje Povečana varnost „e“

Sponko morate vgraditi v ohišje, ki je primerno za vrsto protieksplozijske zaščite. Odvino od vrste protieksplozijske zaščite mora ohišje izpolnjevati naslednje zahteve:

- eksplozivni plini: IEC/EN 60079-0 in IEC/EN 60079-7

- eksploziven prah: IEC/EN 60079-0 in IEC/EN 60079-31

Pri nizanju vrstnih sponk drugih serij in velikosti ter drugih atestiranih komponent pazite, da so upoštewane potrebne razdalje za zračne in plazeče površinske tokove.

Sponko smete uporabljati v obratovalnih sredstvih s temperaturnim razredom T6 (npr. razdelilnih ali povezovalnih omaričah). Pri tem upoštevajte nazivne vrednosti. Temperatura okolice na mestu vgradnje sme znašati največ +40 °C. Sponko je mogoče uporabljati tudi v obratovalnih sredstvih temperaturnih razredov T1 do T5. Pri uporabi v T1 do T4 upoštevajte najvišjo dovoljeno temperaturo izolacijskih delov (glejte tehnične podatke "Temperaturno območje uporabe").

2. Napotki za uporabo lastna varnost „i“

Sponka se v tokokrogih z lastno varnostjo smatra kot enostavno električno obratovalno sredstvo v smislu IEC/EN 60079-14. Preizkus vzorca s strani priglasenega organa in označitev nista potrebna. Pri barvnem označevanju sponke kot dela tokokroga z lastno varnostjo uporabite svetlo modro.

Sponka je preverjena in izpolnjuje zahteve za vrsto protieksplozijske zaščite „lastna varnost“ po IEC/EN 60079–0 in IEC/EN 60079-11. Izpolnjuje zahteve glede razdalj za zrak in površinske plazeče tokove ter razdalj zaradi trdne izolacije za tokokroge do 60 V.

Razdalje za priključitev ločenih varnih tokokrogov so upoštevane.

3. Montaža in priključitev

3.1 Montaža na nosilno tračnico

Nataknite sponke na pripadajočo nosilno tračnico. Zaradi optične ali električne ločitve lahko med sponke vstavite ploščice za ločevanje razdelkov ali pokrove. Pri nizanju sponk opremite končno sponko z odprto stranjo ohišja s pripadajočim pokrovom. Letev s sponkami na obeh straneh pritrdite z navedenim tipom končnega držala. Pri montaži pribora se ravnajte po prikazanih primerih. (2) - (3)

3.2 Uporaba mostičkov

Po potrebi lahko tvorite skupine sponk z enakim potencialom tako, da povežete želeno število polov.

Za premostitev vrstne sponke UK 5 N v eksplozijsko ogroženem območju so vam na razpolago fiksni mostički (FB...-EX) ali verižni mostički (KB...-EX) (glejte pribor). Montirajte **fiksni mostiček (FB...)** v zarezo za mostiček vrstnih sponk.

Pri prvem **verižnem mostičku (KB...)** odstranite zaplato, tako da dobite oporo za namestitev naslednjega mostička. Po vstavitvi opore v zarezo za mostiček montirajte naslednji verižni mostiček.

Montirajte vmesne kose (**ZSR-EX**) v zarezo za mostiček vrstnih sponk, predvidenih za premostitev, in nato prečno povezovalno tračnico (**FB 150**). Vstavite prilisne ploščice v tračnico z vmesnim kosom. Montirajte vijake mostička v vmesne kose.

Pritegnite vijake mostičkov z navedenim priteznim momentom. (2)

⚠️ POZOR: pri uporabi mostičev upoštevajte maksimalne standardne tokove, glejte tehnične podatke! Če uporabite mostičke za premostitev s preskakovanjem, se zmanjša nominalna napetost (glejte tehnične podatke)! Pri tem tračnica za mostiček (FB 150) za sponko, katero mora mostiček preskočiti, ni opremljena s priborom za mostiček (ZSR-EX).

3.3 Priključitev vodnikov

Snemite navedeno dolžino izolacije z vodnikov (glejte tehnične podatke). Pletene vodnike lahko opremite z votlicami. Stisnite votlice s stiskalnimi kleščami in zagotovite, da so izpolnjeni pogoji za preverjanje v skladu z DIN 46228 del 4. Dolžina bakrenih votlic mora ustrezati navedeni dolžini snetja izolacije na vodnikih. Vodnik potisnite v spojno mesto do omejitve. Privijte vijak na spojnem mestu (priporočilo glede orodja, glejte pribor), upoštevajte navedeno območje priteznega momenta. Priporočilo: pritegnite vse vijake, tudi na nezasedenih spojnih mestih.

4. Potrdilo o skladnosti

Zgoraj naveden proizvod ustreza bistvenim zahtevam direktive 2014/34/EU (direktiva ATEX) in njenim spremembam. Za ovrednotenje izpolnjevanja pogojev so določeni naslednji standardi:

- IEC 60079-0/EN 60079-0

- IEC 60079-7/EN 60079-7

Celoten seznam zadevnih standardov, vključno s številkami različic, glejte v potr-

Tehnični podatki
Tehnični podatki
EU-potrdilo o preizkusu vzorca
IECEx-certifikat
Označitev na proizvodu
Nominalna izolacijska napetost
Nominalna napetost
- pri premostitvi s preskakovanjem
Nominalni tok
Obremenitveni tok maks.
Povišanje temperature
Upor
Obseg obratovalne temperature
Možnost priklopa
Nominalni prečni prerez
Možnost priklopa togi vodnik
Možnost priklopa pletenica
2 vodnika enakega prečnega preseka, toga
2 vodnika enakega prečnega preseka, pletena
Dolžina ogolitive
Dolžina ogolitive
Pritezni moment
Pribor / Tip / Št. artikla
Zaključni pokrov / D-UK 4/10 / 3003020
Zaključni pokrov / D-UK 16 / 3006027
Ploščica za ločevanje razdelkov / ATP-UK / 3003224
Izvijač / SF-SL 0.6X3,5-100 S-VDE / 1212587
Fiksen mostiček / FB 2- 6-EX / 0201456
Fiksen mostiček / FB 3- 6-EX / 0201469
Fiksen mostiček / FB 10- 6-EX / 0201281
Fiksen mostiček / FBI 10- 6-EX / 0203519
Verižni mostiček / KB- 6-EX / 0201485
Verižni mostiček / KBI- 6-EX / 0711849
Prečna povezovalna tračnica / FB-150 METER / 0201595
Prečna povezovalna tračnica / ZSR-EX / 0200017

SLOVENSKO

dilu o skladnosti. Ta vam je za prenos na vaš računalnik na razpolago pod kategorijo Herstellererklärung (izjava proizvajalca).

Spodaj navedeni priglasitveni organ potrjuje usklajenost s predpisi ATEX-direktive:

DEKRA Certification B.V., P.O. Box 5185, 6802 ED Arnhem, Meander 1051, 6825 MJ Arnhem, NIEDERLANDE [št. 0344]

i Dokument velja za vse barvne variante!

DANSK

Gennemgangsklemme med skruetiilslutning til anvendelse i eksplosionsfarlige områder

Klemmen er beregnet til tilslutning og forbindelse af kobberledninger i tilslutningsrum med beskyttelsesmåder „eb“, „ec“, eller „nA“.

⚠️ Vigtigt: Overhold de generelle sikkerhedsforskrifter. Denne kan downloades i download-området under kategorien sikkerhedsforskrifter.

1. Installationshenvisninger forhøjet sikkerhed „e“

Klemmen skal monteres i et hus, der er egnet til beskyttelsesmåden. Alt efter beskyttelsesmåde skal huset opfylde følgende krav:

- Brændbare gasser IEC/EN 60079-0 og IEC/EN 60079-7

- Brændbart støv: IEC/EN 60079-0 og IEC/EN 60079-31

Ved montering af rækkeklemmer fra andre typerækker og i andre størrelser samt af andre certificerede komponenter skal det kontrolleres, at de krævede luft- og krybestrækninger ikke overskrides.

Klemmen må anvendes i materiel med temperaturklassen T6 (f.eks. forgrenings- eller tilslutningskasser). Vær opmærksom på at overholde mærkeværdierne. Omgivelsestemperaturen på indbygningsstedet må ikke overskride +40 C. Klemmen kan også anvendes i materiel med temperaturklasserne T1 til T5. For applikationerne i T1 til T4 må den maksimalt tilladte anvendelsestemperatur ved isolationsdelene ikke overskrides (se tekniske data "Anvendelsestemperaturområde").

2. Brugerhenvisninger Egensikkerhed „i“

Klemmen gælder i egensikre strømkredse som et stykke enkelt, elektrisk materiel i henhold til IEC/EN 60079-14. En typegodkendelse fra et bemyndiget organ og en mærkning kræves ikke. Hvis klemmen skal mærkes med en farve når den indgår i en egensikker strømkreds, skal farven lyseblå anvendes.

Klemmen er kontrolleret og opfylder kravene i beskyttelsesmåden "egensikker" i henhold til IEC/EN 60079–0 og IEC/EN 60079-11. Den opfylder kravene til luft- og krybestrækninger samt til afstande ved hjælp af en fast isolering til strømkredse op til 60 V.

Afstandene for tilslutning af adskilte egensikre strømkredse er overholdt.

3. Montage og tilslutning

3.1 Montage på bæreskinen

Lås klemmerne fast på en dertil passende bæreskinne. Til optisk eller elektrisk adskillelse kan der indsættes skilleplader eller endeplader mellem klemmerne. Ved rækkemontering af klemmerne skal slutklemmen med åben husside forsynes med den tilhørende endeplade. Fikser klemrækken på begge sider med en af de nævnte endeholdere. Monter tilbehøret som vist i eksemplerne ved siden af. (2) - (3)

3.2 Anvendelse af broer

For at skabe klemmegrupper med samme potentiale kan et ønsket pottal forbindes.

Til brokobling af rækkeklemmen UK 5 N i det eksplosionsfarlige område er der faste broer (FB...-EX) eller kædebroer (KB...-EX) til rådighed (se tilbehør).

Monter den **faste bro (FB...)** i broskakten til rækkeklemmerne.

Fjern lasken ved den første **kædebro (KB...)**, så du får en montagebuk til at lægge den følgende bro på. Monter den næste kædebro efter at have indsat montagebukken i broskakten.

Monter afstandspladerne (**ZSR-EX**) i broskakten til de rækkeklemmer, der er beregnet til brokoblingen, og derefter den tværgående forbindelsesskinne (**FB 150**). Sæt trykskiverne ind i skinnen med afstandsplade. Monter broskruerne i afstandspladerne.

Spænd broskruerne fast med det foreskrevne drejningsmoment. (2)

⚠️ VIGTIGT: Vær opmærksom på den maksimale mærkestrøm ved anvendelse af broer, se den tekniske data! Hvis broerne anvendes til en poloverspringende brokobling, reduceres isolationsmærkespændingen (se den tekniske data)! Til dette formål skal broskinnen (FB 150) til den klemme, der skal springes over, ikke udstyres med brotilbehør (ZSR-EX).

3.3 Tilslutning af ledere

Afisolér lederne til den angivede længde (se de tekniske data). Fleksible ledere kan forsynes med terminalrør. Tryk terminalrør på med en crimptang og sørg for, at testkravene iht. DIN 46228 Del 4 er opfyldt. Kobbertyllens længde skal være i overensstemmelse med lederens angivne afisoleringslængde. Før lederen ind i tilslutningspunktet indtil anslag. Skru tilslutningspunktets skruer fast (værktøjsanbefaling, se tilbehør), vær opmærksom på det angivne tilspændingsmoment-område.

Vi anbefaler: drej alle skruer fast, også til de ikke belagte tilslutningspunkter.

4. Overensstemmelseserklæring

Produktet, som er angivet ovenfor, er i overensstemmelse med de væsentlige krav i direktivet 2014/34/EU (ATEX-direktiv) og de dertil hørende ændringsdirektiver.

Følgende relevante normer blev benyttet til konformitetsvurderingen:

- IEC 60079-0/EN 60079-0

DANSK

- IEC 60079-7/EN 60079-7

Se overensstemmelseserklæringen for en fuldstændig liste over gældende standarder. Denne kan downloades i download-området under kategorien leverandørerklæring.

Overensstemmelsen med bestemmelserne i ATEX-direktivet er blevet bekræftet af følgende bemyndiget organ:

DEKRA Certification B.V., P.O. Box 5185, 6802 ED Arnhem, Meander 1051, 6825 MJ Arnhem, NIEDERLANDE [Kenn-Nr. 0344]

i Dokumentet gælder for alle farvevarianter!

PHOENIX CONTACT	PHOENIX CONTACT GmbH & Co. KG Flachsmarktstraße 8, 32825 Blomberg, Germany Fax +49-(0)5235-341200, Phone +49-(0)5235-300	
phoenixcontact.com	MNR 01062942 - 01	2019-06-06

DA **Monteringsvejledning for el-installatøren**

SL **Navodila za vgradnjo za elektroinštalaterje**

UK 5 N	3004362
<div><div><div><div><div></div></div></div><div><div><div></div></div><div><div></div></div></div><div><div><div></div></div><div><div></div></div></div><div><div><div></div></div><div><div></div></div></div></div></div>	

<div><div><div><div><div></div></div></div><div><div><div></div></div><div><div></div></div></div><div><div><div></div></div><div><div></div></div></div><div><div><div></div></div><div><div></div></div></div></div></div>

<div><div><div><div><div></div></div></div><div><div><div></div></div><div><div></div></div></div><div><div><div></div></div><div><div></div></div></div><div><div><div></div></div><div><div></div></div></div></div></div>



SCATTERGOOD & JOHNSON LTD

ELECTRICAL ENGINEERING & FLUID CONTROL DISTRIBUTORS

Est.1899

At Scattergood & Johnson Ltd, we pride ourselves on being a technical distributor to specialist industries.

Working with a range of quality product suppliers across a number of specialist markets, we are not your average 'box shifter' - we are your technical and supply chain partner.

We fully support every product we sell - for free! Our internal team and external sales engineers can answer any product or application question, no matter the complexity.

Backing up this technical ability is a range of 50,000+ products available from stock for nationwide next day delivery (same day if required!), or you can collect what you need from any of our trade counters around the UK.

Select your specialist interest below to learn more about how we can help.



Online, In Branch and On the Road - Scattergood & Johnson Ltd, there when you need us.

www.scatts.co.uk