



ASCO	Installation and Maintenance Instructions	 	GB
	2/2 solenoid valves NC-NO, direct operated, brass or stainless steel body, series 262 1/8-1/4 / 263 3/8		

DESCRIPTION

Series 262-263, 2/2 NC-NO:

- Solenoid valves with threaded 1/8-1/4 (262) /3/8 (263) connections. Brass or stainless steel body.

ATEX users:

See "Special conditions for safe use".

SPECIAL CONDITIONS FOR SAFE USE

For solenoid operators to ATEX, the instructions for use given in the specific Installation Instructions provided with the product must be strictly followed.

Solenoid valves with threaded connections: Standard versions or versions equipped with solenoid operators, Ex d, Ex e mb, Ex mb, for use in explosive atmospheres to ATEX-IECEX.

ASSEMBLY

The components ASCO are intended to be used only with in the technical characteristics specified on the nameplate or in the documentation. To avoid damage to the equipment, make sure to prevent the liquid from solidifying at low temperatures and stay within the maximum and minimum temperature limits.

Modifications to the equipment may only be made after consulting the manufacturer or his representative.

Before installation, depressurise the piping system and clean internally.

The solenoid valves may be mounted in any position without affecting operation.

The direction of flow is indicated by markings on the valve's body and in the documentation.

Pipe connections have to be in accordance with the size indicated on the body, label or in the product leaflet.

CAUTION :

- Reducing the connections may cause improper operation or malfunction.
- For the protection of the equipment, install a strainer or filter suitable for the service involved in the inlet side as close to the product as possible.
- If tape, paste, spray or a similar lubricant is used when tightening, avoid particles entering the system.
- Use proper tools and locate wrenches as close as possible to the connection point.
- To avoid damage to the equipment, DO NOT OVERTIGHTEN pipe connections. Observe a maximum tightening torque of 5 to 7 Nm.
- Do not use the valve or solenoid operator as a lever.
- Pipe connections should not apply any force, torque or strain to the product.

ELECTRICAL CONNECTION

All electrical connections must only be made by trained and qualified personnel and have to be in accordance with the local regulations and standards.

CAUTION:

- Before any intervention, turn off the electrical current to power off the components.
- All screw terminals must be properly tightened before putting into service.
- Depending on the voltage, electrical components must be grounded according to local standards and regulations.
- To ensure ground continuity of the coil, make sure it is correctly positioned during assembly/disassembly (no. 1).

The equipment is electrically connected as follows:
 • Detachable connector to ISO 4400 / EN 175301-803, form A (On proper connection and when the (supplied or selected) connector used is IP65- or IP67-rated, the solenoid valve will have IP65 or IP67 protection).

PUTTING INTO OPERATION

Before pressurising the circuit, perform an electrical test. In case of solenoid valves, energise the coil a few times and notice a metal click signifying the solenoid operation.

FUNCTION

Most solenoid valves are equipped with coils for continuous duty service. To prevent the risk of personal injury, do not touch the solenoid operator which can become hot under normal operating conditions. If the solenoid valve is easily accessible, the installer must provide protection against accidental contact.

Our solenoid valves and pilot valves are designed to operate with devices compliant with EN 61131-2 standard.

SOUND EMISSION

The emission of sound depends on the application, fluid and type of equipment used. The exact determination of the sound level can only be carried out by the user having the valve installed in his system.

MAINTENANCE

Maintenance of ASCO products is dependent on service conditions. Periodic cleaning is recommended, the timing of which will depend on the fluids used and the service conditions. During servicing, the components must be checked for excessive wear. A complete set of internal parts is available as a spare parts or rebuild kit. If a problem occurs during installation/maintenance or in case of doubt, please contact ASCO or authorised representatives.

DISASSEMBLY

Disassemble the parts in the order indicated in the views in these I&M Instructions

- Remove the retaining clip (1), maintain pressure downwards, and the coil (2) (see coil codes on "CONNECTION" page).
- Remove the flat spring (10).
- Unscrew the core-tube unit (3) and separate it from the body (4).
- Remove the core/spring unit (5)(6) and the seal (8).
- Clean or replace all parts.



REASSEMBLY

Reassemble the parts in the reverse order of disassembly. Make sure the retaining clip is correctly positioned on the coil (see drawing).

The exhaust must be connected to prevent contamination of the inside of the solenoid valve.

NOTE:

- Grease the seal (8) and lightly coat the outer circumference of the core with a lubricant conforming to standard AFNOR ISO TR 3498 categories HL and FC.
- Make sure the core-tube unit is properly tightened at a torque (a).
- Replace flat spring, coil and retaining clip. Connect the connector assembly.
- After reassembly, operate the solenoid valve several times to ensure the valves open and close properly.
- Reassemble the piping connections and tighten at a maximum torque of 5 to 7 Nm.

ASCO	Instructions de mise en service et d'entretien	 	FR
	Electrovannes 2/2 NF-NO, à commande directe corps laiton ou acier inox, séries 262 1/8-1/4 / 263 3/8		

DESCRIPTION

Série 262-263, 2/2 NF-NO :

- Electrovannes, taraudé 1/8-1/4 (262) /3/8 (263). Corps laiton ou acier inox.

Versions ATEX :

Voir "conditions spéciales pour une utilisation sûre".

CONDITIONS SPECIALES POUR UNE UTILISATION SURE

Pour les têtes magnétiques ATEX, suivre impérativement les prescriptions d'utilisation décrites dans chaque notice de mise en service spécifique fournie avec le produit.

Electrovannes, corps taraudé : Versions standard ou équipées de têtes magnétiques pour atmosphères explosibles ATEX-IECEX, Ex d, Ex e mb, EX mb.

MONTAGE

Les composants ASCO sont conçus pour les domaines de fonctionnement indiqués sur la plaque signalétique ou la documentation. Afin de prévenir tout dommage sur le matériel, éviter le risque de solidification des liquides aux basses températures et respecter les limites minimale et maximale.

Aucune modification ne peut être réalisée sur le matériel sans l'accord préalable du fabricant ou de son représentant.

Avant de procéder au montage, dépressuriser les canalisations et effectuer un nettoyage interne.

Les électrovannes peuvent être montées dans n'importe quelle position.

Le sens de circulation du fluide est indiqué par repères sur le corps et dans la documentation.

La dimension des tuyauteries doit correspondre au raccordement indiqué sur le corps, l'étiquette ou la notice.

ATTENTION :

- Une restriction des tuyauteries peut entraîner des dysfonctionnements.
- Afin de protéger le matériel, installer une crépine ou un filtre adéquat en amont, aussi près que possible du produit.
- En cas d'utilisation de ruban, pâte, aérosol ou un lubrifiant lors du serrage, veiller à ce qu'aucun corps étranger ne pénètre dans le circuit.
- Utiliser un outillage approprié et placer les clés aussi près que possible du point de raccordement.
- Afin d'éviter toute détérioration, NE PAS TROP SERRER les raccords des tuyauteries. Couple de serrage maximum entre 5 et 7 Nm.
- Ne pas se servir de la vanne ou de la tête magnétique comme d'un levier.
- Les tubes de raccordement ne devront exercer aucun effort, couple ou contrainte sur le produit.

RACCORDEMENT ELECTRIQUE

Le raccordement électrique doit être réalisé par un personnel qualifié et selon les normes et règlements locaux.

ATTENTION:

- Avant toute intervention, couper l'alimentation électrique pour mettre hors tension les composants.
- Toutes les bornes à vis doivent être serrées correctement avant la mise en service.
- Selon la tension, les composants électriques doivent être mis à la terre conformément aux normes et règlements locaux.
- Afin d'assurer la continuité de masse de la bobine, veillez à son positionnement correct lors d'une phase de montage/démontage (rep. 1).

Le raccordement électrique s'effectue par:

- Connecteur débrochable ISO 4400 / EN 175301-803, forme A (Quand le raccordement est correctement effectué et que le modèle de connecteur fourni ou sélectionné est IP65 ou IP67, alors le degré de protection de l'électrovanne est IP65 ou IP67).

MISE EN SERVICE

Avant de mettre le circuit sous pression, effectuer un essai électrique. Dans le cas d'une électrovanne, mettre la bobine sous tension plusieurs fois et écouter le "clic" métallique qui signale le fonctionnement de la tête magnétique.

FONCTIONNEMENT

La plupart des électrovannes comportent des bobinages prévus pour mise sous tension permanente. Pour éviter toute brûlure, ne pas toucher la tête magnétique qui, en fonctionnement normal et en permanence sous tension, peut atteindre une température élevée. Si l'électrovanne est facilement accessible, l'installateur doit prévoir une protection empêchant tout contact accidentel.

Nos électrovannes et électrovannes-pilotes sont prévues pour fonctionner avec des dispositifs conformes norme EN 61131-2

BRUIT DE FONCTIONNEMENT

Le bruit de fonctionnement varie selon l'utilisation, le fluide et le type de matériel employé. L'utilisateur ne pourra déterminer avec précision le niveau sonore émis qu'après avoir monté le composant sur l'installation.

ENTRETIEN

L'entretien nécessaire aux produits ASCO varie avec leurs conditions d'utilisation. Il est souhaitable de procéder à un nettoyage périodique dont l'intervalle varie suivant la nature du fluide, les conditions de fonctionnement et le milieu ambiant. Lors de l'intervention, les composants doivent être examinés pour détecter toute usure excessive. Un ensemble de pièces internes est proposé en pièces de rechange pour procéder à la réparation. En cas de problème lors du montage/entretien ou en cas de doute, veuillez contacter ASCO ou ses représentants officiels.

DEMONTAGE

Démonter les pièces en suivant l'ordre indiqué sur les vues de cette notice.

- Oter le clip de maintien (1), **en maintenant une pression vers le bas**, et enlever la bobine (2) (voir codes bobines, pages suivantes).
- Retirer le ressort plat (10)
- Dévisser l'ensemble tube-classe (3) et le séparer du corps (4).
- Enlever l'ensemble noyau ressort (5)(6) et le joint d'étanchéité (8).
- Nettoyer ou remplacer toutes les pièces.



REMONTAGE

Remonter les pièces dans l'ordre inverse du démontage. S'assurer que le clip de maintien est correctement positionné, sur la bobine (voir dessin).

La purge doit être raccordée pour éviter toute pollution interne de l'électrovanne.

NOTE :

- Lubrifier le joint d'étanchéité (8) et lubrifier légèrement le diamètre extérieur du noyau avec une huile conforme aux normes AFNOR ISO TR 3498 catégorie HL et FC.
- S'assurer du serrage correct de l'ensemble tube-classe, couple de serrage (a)
- Replacer le ressort plat, la bobine et le clip de maintien. Raccorder le connecteur.
- Après remontage, faire fonctionner l'électrovanne plusieurs fois afin de s'assurer de son bon fonctionnement.
- Remonter les raccords de tuyauterie, couple de serrage maximum entre 5 et 7 Nm.

ASCO	Inbetriebnahme- und Wartungsanleitung	 	DE
	Magnetventile 2/2 NC-NO, direkt betätigt Gehäuse aus Messing oder Edelstahl, 1/8-1/4-3/8, Baureihe 262-263		

BESCHREIBUNG

Baureihe 262-263, 2/2 NC-NO:
• Magnetventile mit 1/8-1/4 (262)/3/8 (263)-Gewindeanschlüssen, Messing oder Edelstahl.

Ausführungen nach ATEX:

Siehe „Besondere Bedingungen für den sicheren Einsatz“:

BESONDERE BEDINGUNGEN FÜR DEN SICHEREN EINSATZ

Für die Magnetköpfe nach ATEX sind die in den jeweiligen, dem Produkt beigelegten Einbau- und Wartungsanweisungen beschriebenen Einsatzvorschriften zwingend zu befolgen.

Magnetventile - Gewindeanschlüssen: Standard-Version oder Version mit Magnetköpfen - Ex d, Ex e mb, Ex mb - für den Einsatz in explosionsfähigen Atmosphären nach ATEX-IECEX.

EINBAU

ASCO-Komponenten dürfen nur innerhalb der auf dem Typenschild oder in der Dokumentation angegebenen Daten eingesetzt werden. Um Schäden am Ventil zu vermeiden ist darauf zu achten, dass ein Gefrieren des Medium bei Minustemperaturen vermieden wird und die minimal und maximal angegebenen Temperaturen eingehalten werden.

Änderungen an den Produkten dürfen nur nach vorheriger Zustimmung des Herstellers oder einem seiner ordnungsgemäß ermächtigten Vertreter vorgenommen werden.

Vor dem Einbau der Ventile muss das Rohrleitungssystem drucklos geschaltet und innen gereinigt werden.

Die Magnetventile können ohne Beeinträchtigung der Funktion in jeder beliebigen Einbaulage montiert werden.

Die Durchflussrichtung des Mediums ist am Gehäuse und in der Dokumentation angezeigt.

Die Verrohrung sollte entsprechend den Größenangaben auf dem Gehäuse, dem Etikett oder den Produkt-Datenblättern durchgeführt werden.

ACHTUNG:

- Eine Reduzierung der Anschlüsse kann zu Leistungs- und Funktionsminderungen führen.
- Zum Schutz der Ventile ist ein geeignetes Schmutzfänger oder Filter so nahe wie möglich am Ventileingang anzubringen.
- Bei der Abdichtung des Gewindes mit Band, Paste, Spray oder einem anderen Dichtungsmittel ist darauf zu achten, dass keine Fremdkörper in das System gelangen.
- Zur Montage ist nur geeignetes Werkzeug zu verwenden; die Schraubenschlüssel sind so nahe wie möglich an den Verbindungsstellen anzusetzen.
- Um Schäden zu vermeiden, dürfen die Rohrverbindungen NICHT ZU STARK angezogen werden. Der maximale Anziehdrehmoment beträgt 5 bis 7 Nm.
- Das Ventil oder der Magnetkopf sind nicht als Gegenhalter zu benutzen.
- Die Rohrleitungsanschlüsse dürfen keine Spannungen auf das Ventil übertragen.

ELEKTRISCHER ANSCHLUSS

Der elektrische Anschluss ist von Fachpersonal entsprechend den vor Ort geltenden Normen und Richtlinien durchzuführen.

ACHTUNG:

- Vor Beginn jeglicher Arbeiten ist sicherzustellen, dass die Komponenten spannungslos geschaltet sind.
 - Alle Anschlussklemmen sind vor Inbetriebnahme vorschriftsmäßig anzuziehen.
 - Je nach Spannungsbereich müssen elektrische Komponenten einen Schutzleiteranschluss entsprechend den jeweils vor Ort geltenden Normen und Vorschriften erhalten.
 - Um den Masseanschluss des Magnets zu gewährleisten ist auf die korrekte Lage des Magnets bei den Einbau- und Ausbaumaßnahmen zu achten (Nr. 1).
- Der elektrische Anschluss erfolgt folgendermaßen:
- Abnehmbare Leitungsdose nach ISO 4400 / EN 175301-803, bauform A (Bei ordnungsgemäß durchgeführtem Anschluss und bei Verwendung einer Leitungsdose (mitgeliefert oder kundenseitig) der Schutzart IP65 oder IP67, hat das Magnetventil die Schutzart IP65 bzw. IP67).

INBETRIEBNAHME

Vor Druckbeaufschlagung des Produktes sollte eine elektrische Funktionsprüfung erfolgen. Bei einem Magnetventil ist die Spannung am Magnet mehrmals ein- und ausschalten. Es muss ein Klicken zu hören sein.

FUNKTIONSBESCHREIBUNG

Die meisten Ventile sind mit Spulen für Dauerbetrieb ausgerüstet. Zur Vermeidung von Personen- und Sachschäden sollte jede Berührung mit dem Magnet vermieden werden, da dieser bei längerem Betrieb heiß werden kann. Bei leicht zugänglichem Magnetventil sollte vom Installateur ein Schutz vorgesehen werden, um jegliches versehentliches Berühren zu vermeiden.

Unsere Magnetventile und Pilotventile sind für den Betrieb mit Betriebsmitteln nach der Norm EN 61131-2 ausgelegt.

GERÄUSCHEMISSION

Der Anwender kann erst präzise Angaben zur Geräuschemission machen, wenn das Gerät in der Anlage installiert ist. Diese hängt sehr stark vom Anwendungsfall, den Betriebsdaten und dem Medium, mit denen das Produkt beaufschlagt wird, ab.

WARTUNG

Die Wartung hängt von den Betriebsbedingungen ab. Das Ventil ist in regelmäßigen Zeitabständen zu reinigen. Die Zeitabstände hängen von den Betriebsbedingungen und dem verwendeten Medium ab. Während des Reinigungsvorgangs sollten alle Teile auf Verschleiß untersucht werden. Die Innenteile sind komplett als Ersatzteilsatz erhältlich. Treten Schwierigkeiten beim Einbau oder bei der Wartung auf oder ergeben sich Unklarheiten, ist mit ASCO Rücksprache zu halten.

AUSBAU

Bauen Sie die Teile in der Reihenfolge ab wie in den Zeichnungen in dieser Anleitung angegeben.

- 1 - Entfernen Sie den Halteclip (1), **dabei den Druck nach unten beibehalten**, und den Magnet (2) (siehe Bestell-Codes der Magnete auf der Seite „ANSCHLUSS“).
- 2 - Entfernen Sie die Flachfeder (10)
- 3 - Lösen Sie die Führungsrohr-Einheit (3) und nehmen Sie diese aus dem Gehäuse (4).
- 4 - Entfernen Sie die Magnetanker/Feder-Einheit (5)(6) und die Dichtung (8).
- 5 - Reinigen oder ersetzen Sie alle Teile.



WIEDEREINBAU

Setzen Sie die Teile in der umgekehrten Reihenfolge wie beim Ausbau zusammen.

Stellen Sie sicher, dass der Halteclip richtig auf dem Magnet platziert ist (siehe Zeichnung). Der Entlüftungsanschluss ist mit einem Schalldämpfer zu versehen, um eine Verschmutzung der Innenteile des Ventils zu vermeiden.

ANMERKUNG:

- 1 - Fetten Sie die Dichtung (8) ein und schmieren Sie den Außendurchmesser des Magnetankers mit einer leichten Schicht Fett ein, das der Norm AFNOR ISO TR 3498, Kategorie HL und FC, entspricht.
- 2 - Vergewissern Sie sich, dass die Führungsrohr-Einheit richtig mit einem Drehmoment (A) festgezogen ist.
- 3 - Flachfeder, Spule und Halteklammer wieder anbringen. Gerätesteckdose anschließen.
- 4 - Nach dem Wiedereinbau bzw. der Ventilblock mehrmals ein- und ausschalten um sicherzustellen, dass die Ventile richtig öffnen und schließen.
- 5 - Montieren Sie die Rohrleitungsanschlüsse und ziehen Sie sie mit einem maximalen Drehmoment von 5 bis 7 Nm fest.

ASCO	Instrucciones de puesta en marcha y mantenimiento	 	ES
	Electroválvulas 2/2 NC-NA, de mando directo cuerpo de latón o acero inox, 1/8-1/4-3/8, series 262-263		

DESCRIPCIÓN

Serie 262-263, 2/2 NC-NA:
• Electroválvulas, roscada 1/8-1/4 (262) /3/8 (263). Cuerpo de latón o acero inox.

Versiones ATEX:

Ver "condiciones especiales para una utilización segura".

CONDICIONES ESPECIALES PARA UNA UTILIZACIÓN SEGURA

Para las cabezas magnéticas ATEX, siga imperativamente las prescripciones de utilización descritas en cada hoja de puesta en marcha específica provista con el producto.

Electroválvulas, cuerpo roscado : Versiones standard o equipadas de cabezas magnéticas para atmósferas explosivas ATEX-IECEX, Ex d, Ex e mb, Ex mb.

MONTAJE

Los componentes ASCO están diseñados para los campos de funcionamiento indicados en la placa de características o la documentación. Con el fin de prevenir todo daño en el material, evite el riesgo de solidificación de los líquidos a bajas temperaturas y respete los límites mínimo y máximo. No se puede realizar ninguna modificación en el material sin el acuerdo previo del fabricante o de su representante.

Antes de proceder al montaje, despresurice las canalizaciones y realice una limpieza interna.

Las electroválvulas pueden ser montadas en cualquier posición.

El sentido de circulación del fluido está indicado por referencias en el cuerpo y en la documentación.

La dimensión de las tuberías debe corresponder al racordaje indicado en el cuerpo, la etiqueta o la noticia.

ATENCIÓN:

- La reducción de las conexiones puede causar operaciones incorrectas o defectos de funcionamiento.
- Para la protección del equipo se debe instalar en la parte de la entrada y tan cerca como sea posible del producto un filtro o tamizador adecuado para el servicio.
- Si se utiliza cinta, pasta, spray u otros lubricantes en el ajuste, se debe evitar que entren partículas en el producto.
- Se debe utilizar las herramientas adecuadas y colocar llaves lo más cerca posible del punto de conexión.
- Para evitar daños al equipo, NO FORZAR las conexiones a la tubería.
- No utilizar la válvula o el solenoide como palanca.
- Las conexiones a la tubería no producirán ninguna fuerza, apriete o tensión sobre el producto.

CONEXIÓN ELÉCTRICA

Las conexiones eléctrica deben realizarse por personal cualificado y según las normas y reglamentos locales.

ATENCIÓN:

- Antes de comenzar el trabajo, desconecte el suministro de energía eléctrica y desenergice el circuito electrónico y los elementos portadores de tensión.
 - Todos los terminales eléctricos deben estar apretados adecuadamente según normas antes de su puesta en servicio.
 - Según el voltaje, los componentes electrónicos deben disponer de una conexión a tierra y satisfacer las normas y regulaciones locales.
 - Con el fin de asegurar la continuidad de masa de la bobina, compruebe su correcta colocación durante el montaje/desmontaje. (ref. 1)
- La conexión eléctrica se realiza mediante:
- Conector desenchufable ISO 4400 / EN 175301-803, forma A (Cuando la conexión se ha realizado correctamente y el modelo de conector suministrado o seleccionado es IP65 o IP67, entonces el grado de protección de la electroválvula es IP65 o IP67).

PUESTA EN MARCHA

Se debe efectuar una prueba eléctrica antes de someter a presión el sistema. En el caso de las válvulas solenoides, se debe energizar varias veces la bobina y comprobar que se produce un sonido metálico que indica el funcionamiento del solenoide.

FUNCIONAMIENTO

La mayor parte de las válvulas solenoides se suministran con bobinas para un servicio continuo. Con el fin de evitar la posibilidad de daños personales o materiales no se debe tocar el solenoide, ya que puede haberse calentado en condiciones normales de trabajo. Si la electroválvula es de fácil acceso, el instalador debe prever una protección que impida cualquier contacto accidental.

Nuestras electroválvulas y electroválvulas-piloto están previstas para funcionar con dispositivos conforme a la norma EN 61131-2.

RUIDO DE FUNCIONAMIENTO

El ruido de funcionamiento varía según la utilización, el fluido y el tipo de material utilizado. El usuario solamente podrá determinar con precisión el nivel sonoro emitido después de haber montado el componente en la instalación.

MANTENIMIENTO

El mantenimiento que necesitan los productos ASCO varía dependiendo de sus condiciones de utilización. Se recomienda realizar una limpieza periódica según la naturaleza del fluido, las condiciones de funcionamiento y el medio ambiente. Durante la intervención, los componentes deben ser examinados por si hubiera desgastes excesivos. Se dispone de un juego completo de partes internas como recambio. En el caso de problemas durante el montaje/mantenimiento o en caso de duda, contacte con ASCO o sus representantes oficiales.

DESMONTAJE

Desmonte las piezas siguiendo el orden indicado en los dibujos de esta página.

- 1 - Soltar el clip de sujeción (1), **manteniendo una presión hacia lo bajo**, y soltar la bobina (2) (ver códigos bobinas, páginas siguientes)
- 2 - Retirar el resorte plano (10).
- 3 - Desatornille el conjunto tubo-culata (3) y sepárelo del cuerpo (4).
- 4 - Saque el conjunto núcleo resorte (5)(6) y la junta de estanquidad (8).
- 5 - Limpie o sustituya todas las piezas.



MONTAJE

Monte las piezas en el orden inverso al montaje.

Compruebe que el clip de mantenimiento está correctamente posicionado, en la bobina (ver dibujo). La purga debe estar conectada para evitar toda polución interna de la electroválvula.

NOTA :

- 1 - Lubrique la junta de estanquidad (8) y también, ligeramente, el diámetro exterior del núcleo con un aceite conforme a las normas AFNOR ISO TR 3498 categoría HL y FC.
- 2 - Compruebe el correcto apriete del conjunto tubo-culata, par de apriete (a).
- 3 - Vuelva a colocar la arandela resorte, la bobina y el clip de sujeción. Conecte el conjunto del conector.
- 4 - Después del montaje, haga funcionar la electroválvula varias veces con el fin de comprobar que se abren y cierran correctamente.
- 5 - Monte los racores de tubería, par de apriete máximo entre 5 y 7 Nm.

ASCO	Istruzioni di installazione e manutenzione Elettrovalvole 2/2 NC-NO, a comando diretto corpo in ottone o acciaio inox 1/8-1/4-3/8, serie 262-263	 	IT

DESCRIZIONE

Serie 262-263, 2/2 NC-NA:
• Elettrovalvole con raccordi filettati 1/8-1/4 (262) /3/8 (263).
Corpo in ottone o acciaio inox.
Versioni ATEX:
Vedere "Condizioni particolari per un uso sicuro".

CONDIZIONI PARTICOLARI PER UN USO SICURO
Per le teste magnetiche secondo ATEX, le istruzioni per l'uso contenute nelle istruzioni di installazione specifiche fornite con il prodotto, devono essere scrupolosamente osservate.
Elettrovalvole con raccordi filettati: versioni standard, o versioni provviste di teste magnetiche, Ex d, Ex e mb, Ex mb, per l'uso in atmosfere pericolose secondo ATEX-IECEX.

MONTAGGIO

L'utilizzo dei componenti ASCO deve essere conforme ai dati tecnici riportati sulla targhetta o nella documentazione del componente. Per prevenire danni all'apparecchiatura, evitare che il liquido si solidifichi a bassa temperatura e rispettare i limiti di temperatura massimo e minimo.
Eventuali modifiche dell'apparecchiatura sono ammesse solo se autorizzate dal produttore o da un suo rappresentante.
Prima dell'installazione, depressurizzare il sistema di tubazioni ed eseguire la pulizia interna.
Possibilità di montaggio delle elettrovalvole in tutte le posizioni senza effetti sul funzionamento.

La direzione di flusso è indicata dalle marcature sul corpo della valvola e nella documentazione.
Le connessioni di raccordo devono corrispondere alle dimensioni indicate sul corpo, sull'etichetta o nella brochure del prodotto.

ATTENZIONE :

- La riduzione delle dimensioni dei raccordi può causare anomalie di funzionamento.
- Per proteggere l'apparecchiatura, installare un filtro adatto al servizio previsto sul lato di entrata, quanto più vicino possibile al prodotto.
- Se si utilizza nastro, pasta, spray o lubrificante simile per il serraggio, evitare l'ingresso di particelle nel sistema.
- Utilizzare attrezzi idonei e collocare le chiavi quanto più vicino possibile al punto di raccordo.
- Per evitare danni all'apparecchiatura, **NON STRINGERE ECCESSIVAMENTE** le connessioni di raccordo. Applicare una coppia di serraggio massima da 5 a 7 Nm.
- Non utilizzare la valvola o la testa magnetica come.
- Le connessioni di raccordo non devono esercitare forza, coppia o tensione sul prodotto.

CONNESSIONE ELETTRICA

Tutti i collegamenti elettrici devono essere eseguiti esclusivamente da personale addestrato e qualificato ed essere conformi ai regolamenti e alle norme locali.

ATTENZIONE

- Prima di qualsiasi intervento, disinserire l'alimentazione elettrica dei componenti.
- Tutti i morsetti a vite devono essere opportunamente serrati prima della messa in funzione.
- I componenti elettrici devono essere messi a terra in conformità alle norme e ai regolamenti locali, secondo la tensione di alimentazione.
- Per garantire la continuità a terra della bobina, verificare che questa sia correttamente posizionata durante il montaggio/lo smontaggio (n. 1).
- Il collegamento elettrico dell'apparecchiatura è realizzato come indicato di seguito:
- Connettore disinnestabile secondo ISO 4400 / EN 175301-803, forma A (Quando la connessione viene effettuata correttamente e il connettore fornito o selezionato è IP65 o IP67, l'elettrovalvola avrà il grado di protezione IP65 o IP67).

MESSA IN FUNZIONE

Prima di mettere il circuito sotto pressione, eseguire una prova elettrica. Nel caso delle elettrovalvole, mettere sotto tensione la bobina alcune volte e prestare attenzione allo scatto metallico che indica il funzionamento del solenoide.

FUNZIONE

Le elettrovalvole sono generalmente provviste di bobine per il funzionamento continuo. Per evitare il rischio di lesioni personali, non toccare la testa magnetica che può riscaldarsi durante il normale funzionamento. Se l'elettrovalvola è facilmente accessibile, l'installatore deve predisporre mezzi di protezione contro il contatto accidentale.

Le nostre elettrovalvole ed elettrovalvole pilota sono progettate per funzionare con dispositivi conformi alle norme EN 61131-2.

EMISSIONE SONORA

L'emissione sonora dipende dall'applicazione, dal fluido controllato e dal tipo di apparecchiatura utilizzato. Il livello sonoro può essere determinato con esattezza solo con la valvola installata nel sistema.

MANUTENZIONE

La manutenzione dei prodotti ASCO dipende dalle condizioni di servizio. E raccomandata la pulizia periodica la cui frequenza dipende dai fluidi utilizzati e dalle condizioni di servizio. Durante la manutenzione, deve essere verificata l'usura dei componenti. E disponibile una serie completa di componenti interni da utilizzare come kit di ricambio o di ricostruzione. In caso di problemi durante l'installazione/la manutenzione o in caso di dubbio, contattare ASCO o un suo rappresentante autorizzato.

SMONTAGGIO



- Smontare le parti nell'ordine indicato negli schemi sulle presenti Istruzioni di Installazione e Manutenzione
- 1 - Rimuovere la clip di fissaggio (1), **facendo pressione verso il basso**, e la bobina (2) (vedere i codici delle bobine alla pagina "CONNESSIONE").
 - 2 - Rimuovere la molla piatta (10).
 - 3 - Svitare il canotto (3) e separarlo dal corpo (4).
 - 4 - Rimuovere l'unità nucleo mobile/molla (5)(6) e la guarnizione (8).
 - 5 - Pulire o sostituire tutte le parti.

RIMONTAGGIO

Rimontare le parti in ordine inverso rispetto allo smontaggio. Verificare che la clip di fissaggio sia correttamente posizionata sulla bobina (vedere disegno).
Lo scarico deve essere raccordato per evitare la contaminazione dell'interno dell'elettrovalvola.

NOTA:

- 1 - Ingrassare la guarnizione (8) e ricoprire la circonferenza esterna del nucleo mobile con un leggero strato di lubrificante a norma AFNOR ISO TR 3498 categorie HL e FC.
- 2 - Verificare che il canotto sia serrato a una coppia (a).
- 3 - Rimontare la ghiera, la bobina e la clip di fissaggio. Collegare il gruppo connettore.
- 4 - Dopo il rimontaggio, azionare ripetutamente l'elettrovalvola per verificare che le valvole si aprano e chiudano correttamente.
- 5 - Rimontare le connessioni di raccordo e serrare a una coppia massima da 5 a 7 Nm.

ASCO	Installatie- en onderhoudsinstructies 2/2 Elektromagnetische kleppen NC-NO, directwerkend messing of roestvrijstalen behuizing, 1/8-1/4-3/8, serie 262-263	 	NL

BESCHRIJVING

Serie 262-263, 2/2 NC-NO:
• Elektromagnetische kleppen met getapte aansluitingen 1/8-1/4 (262) /3/8 (263). Messing of roestvrijstalen.
ATEX versies:
Zie "Speciale voorwaarden voor veilig gebruik".

SPECIALE VOORWAARDEN VOOR VEILIG GEBRUIK
Voor magneetkoppels volgens ATEX dienen de gebruiksinstructies die worden gegeven in de specifieke Installatie-instructies die worden meegeleverd met het product strikt te worden opgevolgd.
Elektromagnetische kleppen met getapte aansluitingen: Standaardversies of versies voorzien van magneetkoppels, Ex d, Ex e mb, Ex mb, voor gebruik in explosiegevaarlijke ruimten volgens ATEX-IECEX.

MONTAGE

Componenten van ASCO zijn uitsluitend bedoeld om te worden gebruikt binnen de technische specificaties zoals vermeld op de naamplaat of in de documentatie. Om schade aan de apparatuur te voorkomen, dient u ervoor te zorgen dat de vloeistof niet stolt bij lagere temperaturen en binnen de grenzen van de maximum- en minimumtemperatuur blijft.
Wijzigingen aan de apparatuur mogen slechts worden uitgevoerd na raadpleging van de fabrikant of zijn vertegenwoordiger.
Voor de installatie dient u het leidingstelsel te ontluichten en van binnen te reinigen.

De elektromagnetische kleppen kunnen in een willekeurige positie worden gemonteerd zonder de werking te beïnvloeden.
De stroomrichting wordt aangegeven door markeringen op de klepbehuizing en in de documentatie.
Buisaansluitingen dienen in overeenstemming te zijn met de grootte die wordt vermeld op de behuizing, het etiket of in de productbrochure.

- PAS OP:**
- Het beperken van de aansluitingen kan een onjuiste werking of storing veroorzaken.
 - Ter bescherming van de apparatuur dient u in de inlaatzijde zo dicht mogelijk bij het product een zeef of een filter te installeren die geschikt is voor de betreffende functie.
 - Indien tape, pasta of spray of een vergelijkbaar smeermiddel is gebruikt bij het aandraaien dient u te voorkomen dat deeltjes hiervan het systeem binnendringen.
 - Gebruik de juiste gereedschappen en plaats steekslutels zo dicht mogelijk bij het aansluitpunt.
 - Om schade aan de apparatuur te voorkomen mag u de buisaansluitingen NIET TE STRAK AANDRAAIEN. Neem een maximaal aanhaalkoppel in acht van 5 tot 7 Nm.
 - Gebruik de klep of magneetkop niet als hefboom.
 - Buisaansluitingen mogen geen enkele kracht, wrijving of druk uitoefenen op het product.

ELEKTRISCHE AANSLUITING

Alle elektrische aansluitingen mogen uitsluitend door opgeleid en gekwalificeerd personeel worden uitgevoerd en dienen in overeenstemming te zijn met de plaatselijke voorschriften en normen.

PAS OP:

- Schakel vóór iedere ingreep de elektrische stroom uit om de stroomtoevoer naar de componenten te verbreken.
 - Alle schroefklemmen dienen naar behoren te zijn aangedraaid voordat ze in werking worden gesteld.
 - Afhankelijk van de voltage dienen elektrische componenten te worden geaard volgens de plaatselijke normen en voorschriften.
 - Om continue aarding van de spoel te garanderen dient u ervoor te zorgen dat deze juist gepositioneerd is tijdens de montage/demontage (nr. 1).
- De apparatuur is als volgt elektrisch aangesloten:
• Verwijderbare stekker ISO 4400 / EN 175301-803, formulier A (Mits correct aangesloten en indien de gebruikte (geleverde of gekozen) connector IP65- of IP67-geclassificeerd is, heeft de magneetklep bescherming IP65 of IP67).

INWERKINGSTELLING

Voer, alvorens het circuit onder druk te zetten, een elektriciteitsstest uit. Bij elektromagnetische kleppen activeert u de spoel een paar keer en hoort u een metaalachtige "klik" die erop duidt dat de elektromagneet werkt.

FUNCTIE

De meeste elektromagnetische kleppen zijn uitgerust met spoelen voor continu bedrijf. Om het risico van persoonlijk letsel te voorkomen de magneetkop niet aanraken. Deze kan namelijk heet worden bij normaal gebruik. Als de elektromagnetische klep gemakkelijk toegankelijk is, dient de installateur te zorgen voor bescherming tegen onbedoeld contact.
Onze magneetventielen en stuurventielen zijn ontwikkeld om te functioneren met apparatuur die voldoet aan de EN 61131-2 norm.

GELUIDSEMISSIE

De emissie van geluid is afhankelijk van de toepassing, de vloeistof en het type apparatuur dat wordt gebruikt. Het precieze geluidsniveau kan slechts worden bepaald door de gebruiker die de klep in zijn systeem heeft geïnstalleerd.

ONDERHOUD

Het onderhoud van producten van ASCO is afhankelijk van de gebruiksvoorwaarden. Het wordt aanbevolen periodiek te reinigen volgens een tijdschema dat afhankelijk is van de gebruikte vloeistoffen en de gebruiksvoorwaarden. Tijdens het onderhoud dienen de componenten te worden gecontroleerd op bovenmatige slijtage. Een complete set interne onderdelen is beschikbaar als reserveonderdelenkit of revisiekit. Als zich een probleem voordoet tijdens de installatie of het onderhoud of in geval van twijfel kunt u contact opnemen met ASCO of de erkende vertegenwoordigers.

DEMONTAGE

- Demonteer de onderdelen in de volgorde die wordt aangegeven in de afbeeldingen in deze Installatie- en onderhoudsinstructies
- 1 - Verwijder de bevestigingsclip (1), **blijf druk omlaag uitoefenen**, en de spoel (2) (zie spoelcodes op de pagina "AANSLUITING").
 - 2 - Verwijder de vlakke veer (10).
 - 3 - Schroef de kern-buisunit los (3) en scheid deze van de behuizing (4).
 - 4 - Verwijder de kern/veerunit (5)(6) en de afdichting (8).
 - 5 - Reinig of vervang alle onderdelen.

HERMONTAGE

Hermonteer de onderdelen in omgekeerde volgorde als de demontage.
Controleer of de borgclip juist is gepositioneerd op de spoel (zie tekening).

De uitlaat dient aangesloten te zijn om verontreiniging van de binnenkant van de elektromagnetische klep te voorkomen.
OPMERKING:

- 1 - Smeer de afdichting (8) en coat de buitenomtrek van de kern licht met een smeermiddel conform de norm AFNOR ISO TR 3498 categorie HL en FC.
- 2 - Controleer of de kern-buisunit goed is vastgedraaid met een koppel (A).
- 3 - Monteer nu de veerring, de spoel en de bevestigingsclip. Sluit de stekker weer aan.
- 4 - Activeer na de hermontage de elektromagnetische klep een paar keer om er zeker van te zijn dat de kleppen naar behoren open- en dichtgaan.
- 5 - Hermonteer de buisaansluitingen en draai deze vast met een maximumkoppel van 5 tot 7 Nm.

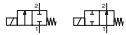
ASCO	Installasjons- og vedlikeholdsinstruksjoner 2/2 magnetventiler NC-NO, direkte betjente med hus av messing eller rustfritt stål, 1/8-1/4-3/8, serie 262-263		NO
-------------	----------------------------------------------------------------------------------------------------------------------------------------------------------------------	------------------------------------------------------------------------------------	-----------

BESKRIVELSE

Serie 262-263, 2/2 NC-NO:
 • Magnetventiler med gjengede 1/8-1/4 (262) /3/8 (263) koppling. Hus av messing eller rustfritt stål.

ATEX versjoner:

Se "Spesielle vilkår for sikker bruk":

SPESIELLE VILKÅR FOR SIKKER BRUK

For spoleoperatører i henhold til ATEX, må bruksanvisningen gitt i de spesifikke installasjonsinstruksene som kommer sammen med produktet strengt overholdes.

Magnetventiler med gjengede koplinger: Standard versjoner eller versjoner utstyrt med spoleoperatører, Ex d, Ex e mb, Ex mb, for bruk i eksplosive atmosfærer i henhold til ATEX-IECEX.

MONTERING

ASCO-komponenter er kun beregnet på bruk innenfor de tekniske karakteregenskapene som er spesifisert på navneplaten eller i dokumentasjonen. For å unngå skade på utstyret må du sørge for å forhindre at væsken går over til fast form ved lave temperaturer og holder seg innenfor grensene for maksimal- og minimumstemperatur.

Modifikasjoner av utstyret må kun gjøres etter rådføring med produsenten eller hans representant.

For installering, må trykket reduseres og rørsystemet rengjøres innvendig.

Magnetventilene kan monteres i enhver stilling uten at det påvirker driften.
 Strømningsretningen angis av merker på ventilhuset og i dokumentasjonen.

Rørkoplinger må være i samsvar med størrelsen angitt på huset, merket eller i produktbrosjyren.

OBS!

- Reduksjon av koblingene kan føre til feil bruk eller svikt.
- For å beskytte utstyret bør du installere en sil eller et filter som passer for betjening av inntaket så nært produktet som mulig.
- Hvis det brukes tape, glassfuss, spray eller tilsvarende smøremiddel for strømming, må du unngå at det kommer partikler inn i systemet.
- Bruk riktig verktøy og plasser nokler så nær tilkoblingspunktet som mulig.
- For å unngå skade på utstyret må rørboblingene IKKE TREKKES TIL FOR STRAMT. Bruk et maksimalt tiltrekningsmoment på 5 til 7 Nm.
- Ikke bruk ventilen eller spoleoperatøren som vektstang.
- Rørboblinger må ikke legges noen vekt, moment eller belastning på produktet.

ELEKTRISK TILKOBLING

Alla elektriske koplinger må bare gjøres av faglig kvalifisert personale og må være i samsvar med lokale regler og standarder.

OBS!

- For eventuelle inngrep må du slå av strømmen slik at komponentene slås av.
- Alle skrukeklemmer må strammes skikkelig før de tas i bruk.
- Avhengig av spenningen må elektriske komponenter være jordat i henhold til lokale standarder og forskrifter.
- For å sørge for god jording av spolen må du sørge for at den er korrekt posisjonert under montering/demontering (nr. 1). Utstyret er elektrisk tilkoplest som følger:
- Avtakbar kobling til ISO 4400 / EN 175301-803, form A (Ved riktig tilkobling og når (den leverte eller valgte) konnektoren i bruk har IP65- eller IP67 spesifikasjon, har solenoidventilen IP65- eller IP67- vern).

SETTE I DRIFT

Før kretsen settes under trykk må du utføre en elektrisk test. For magnetventiler skal du energisere spolen et par ganger og høre et metallklakk som signal på at elektromagneten virker.

FUNKSJON

De fleste spoleventiler er utstyrt med spoler beregnet på kontinuerlig drift. For å redusere risikoen for personskaade må man ikke berøre spoleoperatøren, som kan bli varm under normale driftsforhold. Hvis magnetventilen er lett tilgjengelig, må installatøren sette opp vern som forhindrer tilfeldig kontakt. Våre solenoid- og pilotventiler er utformet til å fungere sammen med enheter som er i samsvar med standard EN-61131-2.

STØY

Støynivået avhenger av bruksområdet, væsken og typen utstyr som brukes. Nøyaktig fastsettelse av støynivået kan bare gjøres av brukeren som har ventilen installert i sitt system.

VEDLIKEHOLD

Vedlikehold av ASCO-produkter avhenger av betjeningsforholdene. Periodisk rengjøring anbefales. Tidspunktene for dette vil avhenge av væskene som brukes og serviceforholdene. Under service bør komponentene kontrolleres for overdreven slitasje. Et fullstendig sett med interne deler er tilgjengelig som et reservedels- eller ombyggingssett. Hvis det oppstår et problem under installasjon/vedlikehold eller hvis du er i tvil må du ikke nøle med å ta kontakt med ASCO eller dennes autoriserte representanter.

DEMONTERING

Demonter delene i den rekkefølgen som angis på snittene i disse installasjons- og vedlikeholdsinstruksene

- 1 - Fjern festeklemmen (1), **oppretthold trykket nedover**, og spolen (2) (se spolekoder på "TILKOPLINGS" -siden).
- 2 - Fjern den flate fjæren (10).
- 3 - Skru av kjernerørdeelen (3) og skill den fra huset (4).
- 4 - Fjern kjerne/fjær-enheten (5)(6) og tetningen (8).
- 5 - Rengjør eller skift ut alle deler.

REMONTERING

Monter komponentene i omvendt rekkefølge fra demontering. Sørg for at festeklemmen er korrekt posisjonert på spolen (se tegning).

Utløpet må være tilkoplest for å forhindre forurensning av insiden av magnetventilen.

MERK:

- 1 - Ha fett på tetningen (8) og på før den ytre omkretsen av kjernen med et smøremiddel som er i henhold til standarden AFNOR ISO TR 3498 kategoriene HL og FC.
- 2 - Sørg for at kjerne-rør-enheten trekkes korrekt til med et moment (a).
- 3 - Sett den flate fjæren, spolen og festeklemmen tilbake på plass. Koble til tilkoblingsmonteringen.
- 4 - Etter remontering skal du bruke magnetventilen flere ganger for å være sikker på at ventilene åpnes og lukkes som de skal.
- 5 - Sett rørboblinger sammen på nytt og stram på et maksimalt dreiemoment på 5 til 7 Nm.

ASCO	Installasjons- og underhållsinstruksjoner 2/2 solenoidventiler NC-NO, direktstyrte ventil kropp i messing eller rostfri stål, 1/8-1/4-3/8, serie 262-263		SE
-------------	--------------------------------------------------------------------------------------------------------------------------------------------------------------------	-------------------------------------------------------------------------------------	-----------

BESKRIVNING

Serie 262-263, 2/2 NC-NO:
 • Solenoidventiler med gängad 1/8-1/4 (262)/3/8 (263) koppling. Kropp i messing eller rostfri stål

ATEX-versjoner:

Se "Særskilda villkor för säker användning".

SÄRSKILDA VILLKOR FÖR SÄKER ANVÄNDNING

För solenoidoperatörer till ATEX, är det viktigt att strikt följa användningsinstruktionerna som levereras med produkten.
Solenoidventiler med gängad koppling: Standard versioner eller versioner försedda med solenoidoperatörer, Ex d, Ex e mb, Ex mb, för användning i explosiva omgivningar enligt ATEX-IECEX.

MONTERING

ASCO-komponenter är enbart avsedda för användning enligt de tekniska egenskaper som specificerats på namnplattan eller i dokumentation. Skydda utrustningen mot skador, låt inte vätskan stelna vid låg temperatur och se till att den hålls inom maximum och minimum temperaturlänser.

Utrustningen får enbart modifieras med tillverkarens eller representantens uttryckliga medgivande.

Före installationen ska trycket i ledningarna kopplas bort och rengöras invändigt.

Solenoidventilerna kan monteras i valfri position utan att detta inverkar på funktionen.

Flödesriktningen anges med markeringar på ventilkroppen och i dokumentationen.

Rørkopplingarna ska göras enligt storleken som står angiven på kroppen, etiketten eller produktbladet.

VARSAMHET:

- Att minska antalet kopplinger kan förorsaka fel eller bristande funktion.
- För att skydda utrustningen ska en lämplig sil eller ett filter installeras för intaget och så nära produkten som möjligt.
- Var försiktig så att inga partiklar kommer in i systemet vid användning av tejp, fett, sprej eller liknande smörjmedel vid åtdragningen.
- Använd rätt verktyg och placera alltid skiftnyckeln så nära kopplingspunktens som möjligt.
- Undvik ått skada utrustningen: DRÅ INTE ÅT RÖRKOPPLINGARNA FÖR HÅRT. Observera det maximala vridmomentet på 5 till 7 Nm.
- Använd aldrig ventilen eller solenoidoperatören som en hävstång.
- Rørboblinger får inte utgöra en forcerande belastning på produkten.

ELEKTRISK ANSLUTNING

Alla elektriska anslutningar ska utföras av behörig elektriker och i enlighet med gällande lokala standarder och bestämmelser.

VARSAMHET:

- Innan något utförs ska all strömförsörjning till komponenterna kopplas bort.
- Alla elektriska skruvkontakter ska dras åt enligt anvisningarna innan produkten tas i bruk.
- Beroende på strömspanning, ska elektriska komponenter jordsas enligt lokala normer och regler.
- För att försäkra om kontinuerlig jording av spolen, se till att den placeras korrekt vid isättning/urtagning (nr. 1). Utrustningen har följande elektriska koppling:
- Löstagbar koppling enligt ISO 4400/EN 175301-803, form A (Vid korrekt koppling och när (den levererade eller valda) kopplingen är IP65- eller IP67-märkt, är solenoidventilen skyddad enligt typ IP65 eller IP67).

DRIFTSÄTTNING

Utför en elektrisk test innan kretsen sätts under tryck. Vid användning av solenoidventiler, slå till spolen ett antal gånger och lägg märke till ett metalliskt klackljud vilket indikerar att solenoiden har aktiverats.

FUNKTION

De flesta solenoidventiler har spolar för kontinuerlig drift. För att förebygga risk för person- eller materialskada får solenoidoperatören inte vidröras då den kan bli mycket varm vid normal drift. Om solenoidventilen är lätt att komma åt ska installatören förse med skydd mot oavsiktlig kontakt.

Våra solenoidventiler och pilotventiler är konstruerade för användning med enheter som överensstämmer med EN 61131-2-standarderna.

BULLERNIVÅ

Bullernivån är beroende på tillämpningen, vätsketyp och typ av utrustning. Den exakta bullernivån kan bara fastställas av användaren på platsen där ventilen installerats.

UNDERHÅLL

Underhållet av ASCO-produkter är beroende på driftförhållandena. Regelbunden rengjøring rekommenderas, intervallet är beroende på vätskan som används och driftförhållandena. Under driften ska komponenterna kontrolleras på slitage. En komplett uppsättning invändiga delar finns som reservdel eller reservdelssats. Om ett problem uppstår vid installation/underhåll eller vid frågor, ta då gärna kontakt med ASCO eller en auktoriserad representant.

ISÄRTAGNING

Ta av delarna i den ordningsföljd som anges i figurerna i dessa Installations- og underhållsinstruksjoner



- 1 - Ta bort fästklämman (1), **bibehåll ett nedåtriktat tryck**, og spolen (2) (se spolekoder på sidan "ANSLUTNING").
- 2 - Ta bort den platta fjædern (10).
- 3 - Skruva loss kärnrøret (3) og tar ut det ur ventilkroppen (4).
- 4 - Ta bort kärnan/fjæderenheten (5)(6) og o-ringen (8).
- 5 - Rengjør eller byt ut alla delar.

HOPSÄTTNING

Sätt ihop delarna i omvänd ordningsföljd. Se till att klämman sitter på spolen ordentlig (se ritning). Utblåset måste kopplas så att inga föroreningar kan komma in i solenoidventilen.

OBS!

- 1 - Smörj pakningen (8) og förse kärnans yttre omkrets med ett tunt skikt fett enligt AFNOR ISO TR 3498 kategorierna HL og FC.
- 2 - Se till att kärnrørsenheten spännas fast ordentlig enligt vridmoment (a).
- 3 - Sätt tillbaka den platta fjædern, spolen og fästklämman. Anslut kopplingsenheten.
- 4 - Efter hopsättningen, testa solenoidventilens funktion flera gånger för att försäkra att ventilen öppnar og stänger som de ska.
- 5 - Koppla ihop rörledningarna og spänn fast enligt det maximala vridmomentet på 5 till 7 Nm.

ASCO	Asennus- ja huolto-ohjeet	 	FI
	2/2-solenoidiventtiilit NC-NO, suoratoiminen runko messinkiä tai ruostumatonta terästä, 1/8-1/4-3/8, sarja 262-263		

KUVAUS

Sarja 262-263, 2/2 NC-NO:
 • Solenoidiventtiilit, joissa on 1/8-1/4 (262) /3/8 (263)-kierrelliäntä. Runko messinkiä tai ruostumatonta terästä.
ATEX-direktiivin mukaiset versiot:
 Katso kohta Turvalliset käyttöolosuhteet.

TURVALLISET KÄYTTÖOLOSUHTEET

ATEX-direktiivin mukaisten solenoidikäyttölaitteiden mukana toimitettuja asennusohjeita on ehdottomasti noudatettava.
Solenoidiventtiilit, joissa on -kierrelliäntä: Standardin mukaiset versiot tai versiot, joissa on solenoidikäyttölaitteet, Ex d, Ex e mb, Ex mb, tarkoitettu käytettäväksi räjähdysvaarallisissa ympäristöissä ATEX-IECEx-standardin mukaisesti.

ASENTAMINEN

ASCO-osat on tarkoitettu käytettäväksi vain tyypikkivässä tai asiakirjoissa määriteltyjen teknisten ominaisuuksien mukaisesti. Jotta laitteisto ei vahingoittuisi, varmista, että nestemäinen aine ei kinteydy alhaisissa lämpötiloissa ja että ympäröivä lämpötila ei ylitä suositeltua vähimmäis- tai enimmäislämpötilaa.

Tuotteisiin saa tehdä muutoksia vain valmistajan tai valmistajan edustajan luvalla.
 Poista putkista paine ja puhdista sisäpuoli ennen asentamista. Solenoidiventtiilit voidaan asentaa mihin asentoon tahansa. Virtauksen suunta on merkitty venttiilin runkoon ja käyttö-ohjeisiin.

Putkiliitäntöjen on oltava yhdenmukaiset rungossa, tarrassa tai tuote-ssiteessä olevien kokomerkintöjen kanssa.

TARKEAA:

- Liitäntöjen vähentäminen saattaa aiheuttaa toimintahäiriöitä.
- Suojaa laitteisto asentamalla käyttötarkoitukseen sopiva sihti tai suodatin aukon puolelle mahdollisimman lähelle tuotetta.
- Jos kiristämässä käytetään teippiä, massaa, suihketta tai vastaavaa voiteluainetta, vältä hiukkasten pääsemistä järjestelmään.
- Käytä sopivia työkaluja ja aseta vääntöavaimet mahdollisimman lähelle liitäntäkohtaa.
- **ÄLÄ KIRISTÄ PUTKILIITÄNTÖJÄ LIIKAA** laiteaurion välttämiseksi. Huomioi kiristysmomentti 5–7 Nm.
- Älä käytä venttiiliä tai solenoidikäyttölaitetta vipuna.
- Putkiliitäntöjen ei tule kohdistaa tuoteeseen voimaa, vääntöä tai rasitusta.

SÄHKÖLIITÄNTÄ

Sähköliitännät on annettava pätevien henkilöiden tehtäväksi paikallisten standardien ja määräysten mukaisesti.

TARKEAA:

- Katkaise osien virransyöttö ennen asennuksen aloittamista.
- Kaikki ruuviiliitokset on kiristettävä kunnolla ennen käyttöä.
- Sähköliitännät on maadoitettava paikallisten standardien ja säännösten ja jännitteen mukaisesti.
- Varmista käämin maadoitus tarkistamalla, että käämi on sijoitettu oikein asennuksen/purkamisen aikana (nro 1). Laitteiston sähköliitännät:
- Irrotettava liitin ISO 4400 / EN 175301-803, lomake A (Asiannukaisessa liitännässä tai käytettävään (mukana tulleen tai valitun) liittimen luokituksen ollessa IP65 tai IP67 solenoidiventtiilillä on IP65- tai IP67-suojaus).

KÄYTTÖÖNOTTO

Tee sähkömittaukset ennen piirin paineistamista. Johda solenoidiventtiileihin muutaman kerran jännite. Metallinen napsahdus merkitsee, että solenoidi toimii.

TOIMINTA

Useimmissa solenoidiventtiileissä on jatkuvaa toimintaa varten suunnitellut käämit. Henkilövahingon ehkäisemiseksi älä kosketa solenoidikäyttölaitetta, joka voi kuumentua normaaleissa käyttöolosuhteissa. Jos solenoidiventtiiliin on vaivaton päästä käsiksi, asentajan on järjestettävä riittävä suojaus tahattoman kosketuksen estämiseksi.

Magneetti- ja pilotiventtiilimme on suunniteltu toimimaan standardin EN 61131-2 mukaisten laitteiden kanssa.

ÄÄNET

Venttiileistä kuuluvat äänet määräytyvät käyttösovelluksen, virtaavan aineen ja käytetyn laitetypin mukaan. Vain käyttäjä voi määrittää äänitason tarkasti, kun venttiili on asennettu järjestelmään.

HUOLTO

ASCO-tuotteiden huolto riippuu käyttöolosuhteista. Säännöllinen puhdistaminen, jonka ajoitus riippuu nesteistä ja käyttöolosuhteista, on suositeltavaa. Huollon aikana on tarkistettava, ovatko osat kuluneet liikaa. Varaosa- ja korjaussarjana on saatavana täydellinen sarja sisäosia. Mikäli asennuksen/huollon yhteydessä tulee ongelmia tai mikäli olet epävarma, ota yhteys ASCO:iin tai valtuutettuun edustajaan.

PURKAMINEN

Pura osat näissä asennus- ja huolto-ohjeissa ilmoitetussa järjestyksessä.

- 1 - Irrota kiinnityssinkilä (1), **ylläpidä painetta alaspäin**, ja käämi (2) (katso käämin koodit "LIITANTA"-sivulta).
- 2 - Irrota lattajousi (10).
- 3 - Ruuvaa irti ydinputkiyksikkö (3) ja irrota se rungosta (4).
- 4 - Poista ydin-/jousiysikkö (5)(6) ja tiiviste (8).
- 5 - Puhdista tai vaihda kaikki osat.

KOKOAMINEN

Kokoa osat uudelleen käänteisessä järjestyksessä. Varmista, että kiinnityssinkilä on oikeassa asennossa käämissä (katso kuva). Poistosuojuksilla on estettävä solenoidiventtiilin sisäosien likaantumisen.

HUOM.

- 1 - Rasvaa tiiviste (8) ja voitele ytimen ulkokehä kevyesti standardin AFNOR ISO TR 3498 luokkien HL ja FC mukaisella voiteluaineella.
- 2 - Varmista, että ydinputkiyksikkö on kiristetty kunnolla kiristysmomenttiin (a).
- 3 - Asenna lattajousi, käämi ja kiinnityssinkilä takaisin paikalleen. Yhdistä liittinyksikkö.
- 4 - Käytä solenoidiventtiiliä monta kertaa uudelleen kokoamisen jälkeen, jotta voit varmistaa, että venttiili avautuu valitun suojauksen mukaisesti.
- 5 - Kokoa uudelleen putkiliitännät ja kiristä ne enintään 5–7 Nm:n kiristysmomenttiin.

ASCO	Installations- og vedligeholdelsesvejledning	 	DK
	2/2 magnetventiler NC-NO med direkte betjening og hus af messing eller rustfrit stål, 1/8-1/4-3/8, serie 262-263		

BESKRIVELSE

Serie 262-263, 2/2 NC-NO:
 • Magnetventiler med 1/8-1/4 (262) /3/8 (263) gevindforbindelser. Hus af messing eller rustfrit stål.

ATEX-versio:

Se "Særlige krav til sikker brug".

SÆRLIGE KRAV TIL SIKKER BRUG

For så vidt angår magnetstyreenheder til ATEX skal instruktionerne i den installationsvejledning, der følger med produktet, følges nøje.

Magnetventiler med gevindforbindelser: Almindelige versioner eller versioner, der er forsynet med magnetstyreenheder, Ex d, Ex e mb, Ex mb, til anvendelse til ATEX-IECEx i eksplosionsfarlige omgivelser.

MONTERING

ASCO-komponenter er kun beregnet til brug under de tekniske vilkår, der er beskrevet på typepladen eller i dokumentationen. For at undgå beskadigelse af udstyret skal det sikres, at væsken ikke kan størke med lave temperaturer, og at de gældende grænser for maksimum- og minimumtemperatur overholdes.

Ændringer på udstyret må kun foretages efter samråd med producenten eller dennes repræsentanter.

Udløs trykket i rørsystemet og rens det indvendigt før installationen.

Magnetventilerne kan monteres i alle positioner, uden at det påvirker driften. Strømningsretningen er angivet med markeringer på ventiltuset og i dokumentationen.

Rørforbindelser skal stemme overens med den størrelse, der er angivet på huset, mærkningen eller produktets indlægseddel.

FORSIGTIG:

- Reducering af forbindelserne kan forårsage forkert funktion eller fejl.
- Til beskyttelse af udstyret kan der i indløbsiden så tæt på produktet som muligt installeres en si eller et filter, der er egnet til formålet.
- Pas på, at der ikke kommer partikler ind i systemet, hvis der bruges tape, pasta, spray eller et lignende smøremiddel i forbindelse med tilspændingen.
- Brug det korrekte værktøj og brug skrueøglerne så tæt på samlingspunktet som muligt.
- For at undgå beskadigelse af udstyret må rørforbindelserne IKKE OVERSPÆNDES. Et maksimalt tilspændingsmoment på 5 til 7 Nm skal overholdes.
- Brug ikke ventilen eller magnetstyreenheden som loftegreb.
- Rørforbindelserne må ikke udøve nogen kraft, vridningsmoment eller belastning på produktet.

ELEKTRISK INSTALLATION

Alle elektriske tilslutninger må kun foretages af personale med erfaring og uddannelse til formålet og skal foretages i overensstemmelse med de lokale bestemmelser og standarder.

FORSIGTIG:

- Sluk for strømmen til komponenterne, inden der foretages nogen form for indgriben.
- Alle skrueklammer skal være spændt ordentligt inden ibrugtagning.
- De elektriske komponenter skal være jordforbundne i overensstemmelse med lokale standarder og bestemmelser og alt afhængigt af spændingen.
- Af hensyn til spolens jordkontinuitet skal det sikres, at den placeres korrekt under montering/demontering (nr. 1). Udstyret forbindes elektrisk som følger:
- Udtage stik til ISO 4400 / EN 175301-803, type A (Efter korrekt tilslutning og når det - medfølgende eller valgte - stik er kapslingsklasse IP65 eller IP67, vil solenoidventilen have IP65- eller IP67-beskyttelse).

START AF DRIFT

Udfør en elektrisk test, inden der bliver sat tryk på kredsløbet. Ved magnetventiler aktiveres spolen nogle få gange, og der lyttes efter et metallisk, som betyder, at magneten fungerer.

FUNKTION

De fleste magnetventiler er udstyret med spoler, der er konstrueret til kontinuerlig drift. For at forebygge personskader må magnetstyreenheden, som kan blive meget varm under normale driftsbetingelser, ikke berøres. Hvis der er let adgang til magnetventilen, skal installatøren sørge for, at det ikke er muligt at berøre den ved et uheld.

Vores solenoidventiler og pilotventiler er beregnet til at fungere sammen med enheder, der opfylder standarderne i henhold til EN 61131-2.

LYD

Udsendelsen af lyd afhænger af brugen, væsken og den type udstyr, der anvendes. En nøjagtig fastlæggelse af lyd-niveauet kan kun foretages af den bruger, der har ventilen installeret i sit system.

VEDLIGEHOLDELSE

Vedligeholdelsen af ASCO-produkter afhænger af brugsbetingelserne. Regelmæssig afrensning anbefales; hvor ofte afhænger af de anvendte væsker og brugsbetingelserne. Under vedligeholdelsesarbejdet skal komponenterne ses efter for unormalt kraftigt slitage. Et komplet sæt med de indvendige dele kan fås som reservedelssæt eller genopbygningsæt. Kontakt ASCO eller en autoriseret repræsentant, hvis der opstår problemer under installation/vedligeholdelse eller i tvivlstilfælde.

DEMONTERING

Adskil delene i den rækkefølge, der er angivet på tegningerne i denne Installations- og vedligeholdelsesvejledning.



- 1 - Fjern fastholdelsesklipsen (1), **fasthold trykket nedad**, og spolen (2) (se spolekoder på siden "FORBINDELSE").
- 2 - Fjern den flade fjeder (10).
- 3 - Skru kernerørsenheden (3) af og adskil den fra huset (4).
- 4 - Fjern kerne/fjederenhed (5)(6) og pakning (8).
- 5 - Rengør eller udskift alle dele.

REMONTERING

Saml delene igen i omvendt rækkefølge af demonteringen. Kontrollér, at holdeklammer er korrekt anbragt på spolen (se tegningen). Udløbet skal være tilsluttet for at forhindre kontaminering af indersiden af magnetventilen.

BEMÆRK:

- 1 - Smør pakningen (8) og læg et tyndt lag smøremiddel på den udvendige omkreds af kernen. Dette smøremiddel skal opfylde standarden AFNOR ISO TR 3498, kategori HL og FC.
- 2 - Sørg for, at kernerørsenheden er korrekt tilspændt med et tilspændingsmoment (A).
- 3 - Sæt den flade fjeder, spolen og fastholdelsesklipsen på plads igen. Forbind stikene.
- 4 - Kør magnetventilen flere gange efter montering for at sikre, at ventilerne åbner og lukker korrekt.
- 5 - Saml rørforbindelserne igen og spænd dem ved et maksimalt tilspændingsmoment på 5 til 7 Nm.

ASCO	Instruções de instalação e manutenção	 	PT
	Válvulas solenóides 2/2 NC-NO, corpo de aço inoxidável ou latão, directas, 1/8-1/4-3/8, séries 262-263		

DESCRIPÇÃO

Série 262, 2/2 NC-NO:

- Válvulas solenóides com ligações de rosca de 1/8-1/4 (262) /3/8 (263). Corpo em latão ou aço inoxidável.

Versões ATEX:

Consulte as "Condições especiais para utilização segura".

CONDIÇÕES ESPECIAIS PARA UTILIZAÇÃO SEGURA

Para operadores de solenóide para ATEX, as instruções de utilização fornecidas nas instruções de instalação específicas fornecidas com o produto têm de ser cumpridas.

Válvulas solenóides com ligações de rosca: Versões standard ou versões equipadas com operadores de solenóide, Ex d, Ex e mb, Ex mb, para utilização em atmosferas explosivas para ATEX-IECEx.

MONTAGEM

Os componentes da ASCO devem ser utilizados apenas de acordo com as características técnicas especificadas na placa de identificação ou na documentação. Para evitar danos no equipamento, certifique-se de que impede o líquido de solidificar a baixas temperaturas e que permanece dentro dos limites de temperatura mínimos e máximos.

As modificações ao equipamento só podem ser efectuadas após consulta ao fabricante ou ao seu representante.

Antes da instalação, despressurize o sistema de tubos e limpe o interior.

As válvulas solenóides podem ser montadas em qualquer posição sem afectar o funcionamento.

A direcção do caudal é indicada pelas marcas no corpo da válvula e na documentação.

As ligações dos tubos têm de estar de acordo com o tamanho indicado no corpo, etiqueta ou no folheto do produto.

ATENÇÃO:

- A redução das ligações pode provocar um funcionamento inadequado ou uma avaria.
- Para protecção do equipamento, instale uma rede ou um filtro adequado para a assistência relacionada com o lado de entrada o mais junto possível do produto.
- Quando utilizar fita adesiva, pasta, spray ou um lubrificante idêntico para apertar, evite a entrada de partículas no sistema.
- Utilize as ferramentas adequadas e coloque as chaves de bocas o mais junto possível do ponto de ligação.
- Para evitar danos no equipamento, **NÃO APERTE EXCESSIVAMENTE** as ligações do tubo. Cumpra um binário de aperto máximo de 5 a 7 Nm.
- Não utilize a válvula nem o operador de solenóide como uma alavanca.
- As ligações do tubo não devem exercer qualquer força, binário ou esforço no produto.

LIGAÇÃO ELÉCTRICA

Todas as ligações eléctricas têm de ser efectuadas por pessoal especializado e qualificado e têm de estar de acordo com as normas e os regulamentos locais.

ATENÇÃO:

- Antes de efectuar qualquer intervenção, desligue a corrente eléctrica para desactivar os componentes.
- Todos os terminais dos parafusos têm de ser apertados correctamente antes de serem utilizados.
- Dependendo da voltagem, os componentes eléctricos têm de ser ligados à terra de acordo com os regulamentos e as normas locais.
- Para garantir a continuidade de terra da bobina, certifique-se de que está posicionada correctamente durante a montagem/desmontagem (nº 1).
- O equipamento é ligado electricamente da seguinte forma:
- Conector amovível para ISO 4400/EN 175301-803, forma A (Quando a conexão é correctamente efectuada e quando o conector (fornecido ou seleccionado) usado é IP65 ou IP67, o grau de protecção da electroválvula será IP65 ou IP67).

COLOCAÇÃO EM FUNCIONAMENTO

Antes de pressurizar o circuito, efectue um teste eléctrico. No caso das válvulas solenóides, estime a bobina algumas vezes e observe um clique metálico que significa que a solenóide está a funcionar.

FUNCIONAMENTO

A maior parte das válvulas de solenóide está equipada com bobinas concebidas para trabalho contínuo. Para evitar lesões corporais, não toque no operador de solenóide que pode ficar quente em condições de funcionamento normais. Se a válvula solenóide tiver acesso fácil, o instalador deve utilizar equipamento de protecção para evitar qualquer contacto accidental.

As nossas electroválvulas e electroválvulas-piloto foram concebidas para funcionar com os dispositivos conforme a norma EN 61131-2.

EMISSÃO DE SOM

A emissão de som depende da aplicação, fluido e tipo de equipamento utilizado. A determinação exacta do nível de som só pode ser efectuada pelo utilizador com a válvula instalada no sistema.

MANUTENÇÃO

A manutenção dos produtos da ASCO depende das condições de serviço. A limpeza periódica é recomendada e o momento da limpeza depende dos fluidos utilizados e das condições de assistência. Deve verificar se os componentes têm um desgaste excessivo durante a assistência. Um conjunto completo de peças internas está disponível como um kit de peças sobresselentes ou reconstruídas. Se surgir algum problema durante a instalação/manutenção ou no caso de dúvidas, contacte a ASCO ou um representante autorizado.

DESMONTAGEM

Desmonte as peças pela ordem indicada nas vistas destas Instruções de I&M

- Remova a braçadeira de fixação (1), **manter a pressão para baixo** e a bobina (2) (ver o códigos das bobinas na página "LIGAÇÃO").
- Remover a mola plana (10).
- Desparafuse o tubo do núcleo (3) e separe-o do corpo (4).
- Remova o núcleo/mola (5)(6) e o vedante (8).
- Limpe ou substitua todas as peças.

MONTAGEM

Monte as peças pela ordem inversa de desmontagem. Certifique-se de que a braçadeira de fixação está correctamente colocada na bobina (ver desenho). A saída tem de estar ligada para impedir a contaminação do interior da válvula solenóide.

NOTA:

- Lubrifique o vedante (8) e revista a circunferência exterior do núcleo com um lubrificante em conformidade com a norma AFNOR ISO TR 3498 categorias HL e FC.
- Certifique-se de que o tubo do núcleo está apertado correctamente com um binário (a).
- Substituir a mola plana, a bobina e o clip de retenção. Ligar o conector.
- Depois da montagem, opere a válvula solenóide várias vezes para garantir que as válvulas abrem e fecham correctamente.
- Monte das ligações dos tubos e aperte com um binário máximo de 5 a 7 Nm.

ASCO	Odhgies engkatástasas kai sunthérasas 2/2 ηλεκτρομαγνητικές βαλβίδες NC-NO, με απευθείας χειρισμό σώμα από ορειχαλκό ή ανοξείδωτο αστάλι, 1/8-1/4-3/8, σειρά 262-263	 	GR

ΠΕΡΙΓΡΑΦΗ

Έκδοση/ 262-263, 2/2 NC-NO:

- Ηλεκτρομαγνητικές βαλβίδες με κοχλιωτές συνδέσεις 1/8-1/4 (262) /3/8 (263). Σώμα από ορειχαλκό ή ανοξείδωτο αστάλι.

Τύποι συσκευής σύμφωνα με ATEX

Δείτε "Ειδικές συνθήκες για ασφαλή χρήση".

ΕΙΔΙΚΕΣ ΣΥΝΘΗΚΕΣ ΓΙΑ ΑΣΦΑΛΗ ΧΡΗΣΗ

Όπως προβλέπεται από την οδηγία ATEX σχετικά με ηλεκτρομαγνητικές κεφαλές, πρέπει να τηρούνται αυστηρά οι οδηγίες χρήσης που συνοδεύουν τις συγκεκριμένες Οδηγίες εγκατάστασης που συνοδεύουν το προϊόν.

Ηλεκτρομαγνητικές βαλβίδες με κοχλιωτές συνδέσεις: Οι βασικές εκδόσεις με βαθμό προστασίας ή οι εκδόσεις που έχουν εξοπλιστεί με ηλεκτρομαγνητικές κεφαλές, Ex d, Ex e mb, Ex mb, για χρήση σε εκρήξιμη ατμόσφαιρα σύμφωνα με την οδηγία ATEX-IECEx.

ΣΥΝΑΡΜΟΛΟΓΗΣΗ

Τα εξαρτήματα ASCO προορίζονται για χρήση μόνο σε τεχνικά χαρακτηριστικά που αναγράφονται στην ετικέτα ή στα συνοδευόμενα έγγραφα. Για να αποφεύγετε τυχόν βλάβη του εξοπλισμού, φροντίστε να αποφεύγετε τη στεροποίηση του υγρού σε χαμηλές θερμοκρασίες και βεβαιωθείτε ότι τηρείτε τα όρια μέγιστης και ελάχιστης θερμοκρασίας.

Όποιοςδήποτε μετατράπεις στον εξοπλισμό μπορούν να πραγματοποιηθούν μόνο αφού συμβουλευτείτε τον κατασκευαστή ή τον εμπλεκόμενο αντιπρόσωπό του.

Πριν την εγκατάσταση, αποσυμπιέστε το σύστημα σωληνώσεων και καθαρίστε εσωτερικά.

Οι ηλεκτρομαγνητικές βαλβίδες μπορούν να τοποθετηθούν σε οποιαδήποτε θέση χωρίς να επηρεάζουν τη λειτουργία.

Η κατεύθυνση της ροής υποδεικνύεται από τις σημάδια στο σώμα της βαλβίδας και στα συνοδευτικά έγγραφα.

Οι συνδέσεις της σωληνώσεως θα πρέπει να είναι σύμφωνες με το μέγεθος που υποδεικνύεται στο σώμα, την ετικέτα και στο φυλλάδιο του προϊόντος.

ΠΡΟΣΟΧΗ :

- Ο περιορισμός των συνδέσεων μπορεί να οδηγήσει σε λανθασμένο χειρισμό ή κακή λειτουργία.
- Για την προστασία του εξοπλισμού, τοποθετήστε μία κατάλληλη για τη συγκεκριμένη εργασία σήτα ή φίλτρο, στην πλευρά εισόδου και όσο το δυνατόν πιο κοντά στο προϊόν.
- Εάν χρησιμοποιήσετε ταίρια, αλοιφή, σπρέι ή παρόμοιο λιπαντικό κατά τη σύσφιξη, αποφεύγετε την είσοδο σωματιδίων στο σύστημα.
- Χρησιμοποιείτε τα κατάλληλα εργαλεία και τοποθετήστε τα κλειδιά όσο το δυνατόν πιο κοντά στο σημείο σύνδεσης.
- Για να αποφεύγετε τυχόν βλάβες στον εξοπλισμό, ΜΗ ΣΦΙΞΕΤΕ ΠΟΛΥ τις συνδέσεις των σωληνών. Τηρήστε τη μέγιστη ροπή σύσφιξης από 5 έως 7 Nm.
- Μη χρησιμοποιείτε τη βαλβίδα ή την ηλεκτρομαγνητική κεφαλή ως μοχλό.
- Οι συνδέσεις σωληνών δεν πρέπει να ασκούν δύναμη, ροπή ή πίεση στο προϊόν.

ΗΛΕΚΤΡΙΚΗ ΣΥΝΔΕΣΗ

Όλες οι ηλεκτρικές συνδέσεις πρέπει να γίνονται μόνο από εξειδικευμένο και εκπαιδευμένο προσωπικό και θα πρέπει να ακολουθούν τους τοπικούς κανονισμούς και πρότυπα.

ΠΡΟΣΟΧΗ:

- Πριν από οποιαδήποτε επέμβαση, διακόψτε την ηλεκτρική τροφοδοσία για να απενεργοποιήσετε τα εξαρτήματα.
- Όλοι οι ακροδέκτες των βιδιών πρέπει να έχουν σφικτιέ σωστά προτού τεθούν σε λειτουργία.
- Ανάλογα με την τάση, τα ηλεκτρικά εξαρτήματα πρέπει να έχουν γειωθεί σύμφωνα με τα τοπικά πρότυπα και κανονισμούς.
- Για να διασφαλίσετε συνέχεια γης του πηνίου, βεβαιωθείτε ότι το πηνίο έχει τοποθετηθεί σωστά κατά την συναρμολόγηση/αποσυναρμολόγηση (1).
- Ο εξοπλισμός έχει συνδεθεί ηλεκτρικά ως εξής:
- Αποσπώμενος σύνδεσμος κατά ISO 4400/EN 175301-803, μορφή A (Με μία σωστή σύνδεση και όταν ο (οι) χορηγούμενος ή επικλεγμένος σύνδεσμος που χρησιμοποιείται είναι προδιαγραφών IP65- ή -IP67, η ηλεκτροβαλβίδα θα είναι διαθέσιμη προστασία προδιαγραφών IP65 ή IP67).

ΔΟΚΙΜΑΣΤΙΚΗ ΛΕΙΤΟΥΡΓΙΑ

Προτού αποσυμπιέσετε το κύκλωμα, πραγματοποιήστε ένα ηλεκτρολογικό έλεγχο. Στην περίπτωση των ηλεκτρομαγνητικών βαλβίδων, ενεργοποιήστε το πηνίο μερικές φορές ώστε να ακούσετε ένα μεταλλικό "κλικ" που σημαίνει ότι η ηλεκτρομαγνητική κεφαλή λειτουργεί.

ΛΕΙΤΟΥΡΓΙΑ

Οι περισσότερες ηλεκτρομαγνητικές βαλβίδες είναι εξοπλισμένες με πηνία για λειτουργία υπό διαρκή τάση. Για να αποφεύγετε τον κίνδυνο τραυματισμού, μην αγγίζετε την ηλεκτρομαγνητική κεφαλή η οποία μπορεί να υπερθερμανθεί ακόμα και υπό φυσιολογικές συνθήκες λειτουργίας. Εάν υπάρχει εύκολη πρόσβαση στην ηλεκτρομαγνητική βαλβίδα, ο υπεύθυνος για την τοποθέτηση θα πρέπει να λάβει την κατάλληλη προστασία κατά της ακούσιας επαφής.

Οι ηλεκτροβαλβίδες και οι πιλοτικές βαλβίδες μας είναι σχεδιασμένες έτσι ώστε να συνεργάζονται με συσκευές που συμμορφώνονται με το πρότυπο EN 61131-2.

ΕΚΠΟΜΠΗ ΗΧΟΥ

Η εκπομπή ήχου διαφέρει ανάλογα με την εφαρμογή, το υγρό και τον τύπο του εξοπλισμού που χρησιμοποιείται. Ο χρήστης δεν μπορεί να πραγματοποιήσει ακριβή καθορισμό του επιπέδου ήχου παρά μόνο αφού εγκαταστήσει τη βαλβίδα στο σύστημά του.

ΣΥΝΤΗΡΗΣΗ

Η συντήρηση των προϊόντων ASCO εξαρτάται από τις συνθήκες λειτουργίας. Συνιστάται περιοδικός καθαρισμός, το χρονικό διάστημα του οποίου θα εξαρτηθεί από τα χρησιμοποιούμενα υγρά και τις συνθήκες λειτουργίας. Κατά τη συντήρηση, πρέπει να πραγματοποιείται έλεγχος των εξαρτημάτων για υπερβολική φθορά. Διατίθεται πλήρες σύνολο εσωτερικών εξαρτημάτων ως ανταλλακτικά ή εξαρτήματα ανακατασκευής. Εάν προκύψει κάποιο πρόβλημα κατά την εγκατάσταση/συντήρηση ή εάν παρουσιαστούν απορίες, επικοινωνήστε με την ASCO ή με τους εξουσιοδοτημένους αντιπροσώπους της.

ΑΠΟΣΥΝΑΡΜΟΛΟΓΗΣΗ

Αποσυναρμολογήστε τα εξαρτήματα στη σειρά που υποδεικνύονται οι εικόνες στις Οδηγίες Εγκατάστασης και Συντήρησης.

- Αφαιρέστε το έλασμα συγκράτησης (1), **διατηρήστε την καθοδική πίεση**, και το πηνίο (2) (βλ. κωδικό πηνίων στη σελίδα "ΣΥΝΔΕΣΗ").
- Αφαιρέστε το πλάκ ελατήριου (10).
- Ξεβιδώστε τη μονάδα πυρήνα-αγωγού (3) και διαχωρίστε την από το σώμα (4).
- Ξεβιδώστε τη μονάδα πυρήνα/ελατήριο (5)(6) και το στεγανοποιητικό παρέμβυσμα (8).
- Καθαρίστε ή αντικαταστήστε όλα τα εξαρτήματα.

ΕΠΑΝΑΣΥΝΑΡΜΟΛΟΓΗΣΗ

Επανασυναρμολογήστε όλα τα εξαρτήματα στην αντίθετη σειρά που ακολουθήθηκε κατά τη στη συναρμολόγηση. Βεβαιωθείτε ότι το ελατήριο συγκράτησης είναι σωστά τοποθετημένο στο πηνίο (βλέπε σχεδιάγραμμα). Ο αγωγός εκπομπής αερίων πρέπει να είναι συνδεδεμένος προκειμένου να αποφευχθεί η μόλυνση των εσωτερικών τμημάτων της ηλεκτρομαγνητικής βαλβίδας.

ΣΗΜΕΙΩΣΗ:

- Αλείψτε με γράσο το στεγανοποιητικό παρέμβυσμα (8) και καλύψτε ελαφρά την εξωτερική περιφέρεια του πυρήνα με λιπαντικό που είναι σύμφωνο με τις κατηγορίες HL και FC του προτύπου AFNOR ISO TR 3498.
- Βεβαιωθείτε ότι η μονάδα πυρήνα-αγωγού έχει σφικτιέ επαρκώς με ροπή (a).
- Αντικαταστήστε το πλάκ ελατήριου, το πηνίο και το έλασμα συγκράτησης. Συνδέστε το συγκρότημα του συνδέσμου.
- Μετά την επανασυναρμολόγηση, θέστε σε λειτουργία πολλές φορές την ηλεκτρομαγνητική βαλβίδα για να βεβαιωθείτε ότι οι βαλβίδες ανοίγουν και κλείνουν καλά.
- Επανασυναρμολογήστε τις συνδέσεις σωληνώσεως και σφίξτε με Μέγιστη ροπή από 5 έως 7 Nm.

ASCO	Návod na instalaci a údržbu Solenoidové ventily NC-NO 2/2, přímo ovládané, mosazné nebo nerezové ocelové tělo, 1/8-1/4-3/8, série 262-263		CZ

POPIS

Série 262-263, 2/2 NC-NO:

• Solenoidové ventily se šroubeními velikosti 1/8-1/4 (262) /3/8 (263). Tělo z mosaze nebo z nerezové ocele.

ATEX verze:

Viz "Speciální podmínky pro bezpečné použití".

SPECIÁLNÍ PODMÍNKY PRO BEZPEČNÉ POUŽITÍ

Pro solenoid operátory ve verzi ATEX musí být návod na použití uveden ve specifickém Návodě na Údržbu dodaném s výrobkem striktně dodržován.

Solenoidové ventily se šroubeními: Standard verze anebo verze vybavené solenoid operátory, Ex d, Ex e mb, Ex mb, pro použití ve výbušných atmosférách ve verzi ATEX-IECEX.

MONTÁŽ

Komponenty ASCO jsou určeny pro použití jen v souladu s technickými charakteristikami specifikovanými na továrním štítku anebo v dokumentaci. Aby se zabránilo poškození zařízení, ujistěte se, že jste zabránili kapalině dostat se do tuhouné fáze při nízkých teplotách a že se pohybujete v rámci maximálního a minimálního teplotního intervalu.

Modifikace na zařízení můžou být vykonány jen po konzultaci s výrobcem anebo jeho zástupcem.

Před instalací snižte tlak v potrubním systému a vnitřně ho vyčistěte.

Solenoidové ventily můžou být namontovány v jakékoliv pozici bez ovlivnění činnosti.

Směr toku je uvedený značeními na těle ventilu a v dokumentaci.

Potrubní přípojky musí být v souladu s velikostí uváděnou na těle, štítku anebo v prospektu výrobku.

UPOZORNĚNÍ:

- Snižení přípojení může způsobit nesprávný provoz a fungování.
- Pro ochranu vybavení nainstalujte čistič anebo filtr vhodný pro provoz na straně přítoku, co nejbližší k výrobku.
- V případě použití pásky, lepidla, spreje anebo obdobního maziva při upínání, zabraňte částicím vniknout do systému.
- Použijte vhodné nástroje a umístěte klíče co nejbližší k bodu přípojení.
- Aby se zabránilo poškození zařízení, **NEPŘETAHUJTE** potrubní přípojky. Dodržujte maximální utahovací moment od 5 do 7 Nm.
- Nepoužívejte ventil anebo solenoid operátora jako páku.
- Potrubní přípojky by neměly na výrobek vyvíjet žádnou sílu, točivý moment ani prnutí

ELECTRICKÉ PŘIPOJENÍ

Všechny elektrické přípojení musí být vykonané jen vyškoleným a kvalifikovaným personálem a musí být v souladu s místními nařízeními a standardy.

UPOZORNĚNÍ:

- Před jakýmkoliv zásahem vypněte elektrický proud pro uvedení komponentů mimo napětí.
- Všechny šroubové svorky musí být před uvedením do provozu řádně utahnuté předtím.
- V závislosti od elektrického napětí musí být elektrické komponenty uzemněné v souladu s místními standardy a nařízeními.
- Pro zajištění kontinuity uzemnění vnitřně se ujistěte, že je v průběhu montáže/demontáže správně umístěné (č. 1). Zařízení je elektricky zapojeno tímto způsobem:
- Snímatelný konektor dle normy ISO 4400 / EN 175301-803, tvar A (Při správném přípojení a s použitím (dodaného nebo zvoleného) konektoru, který je určený pro IP65 nebo IP67, bude mít elektromagnetický ventil ochranu IP65 nebo IP67).

UVEDENÍ DO PROVOZU

Před natlakováním okruhu vykonajte elektrický test. V případě solenoid ventilů několikrát uveďte vnitřně pod napětí a všimněte si kovové kliknutí označující provoz solenoidu.

FUNKCE

Většina solenoid ventilů je vybavených vinutím pro nepřetržitý provoz. Aby se zabránilo riziku zranění osob, nedotýkejte se solenoid operátora, který může při běžných provozních podmínkách dosahovat vysokých teplot. Když je solenoid ventil lehce přístupný, musí montér zhotovit ochranu proti náhodnému kontaktu.

Naše elektromagnetické a řídicí ventily jsou vyrobeny tak, aby fungovaly se zařízeními vyhovujícími standardu EN 61131-2.

EMISE HLUKU

Emise hluku závisí od aplikace, kapaliny a typu použitého zařízení. Přesné určení hladiny hluku může být vykonáno jen uživatelem, který má ventil už nainstalovaný v jeho systému.

ÚDRŽBA

Údržba výrobků ASCO závisí od provozních podmínek. Doporučuje se pravidelné čištění, časování kterého bude závislé od použitých kapalin a od provozních podmínek. Během servisu musí být komponenty zkontrolovány pro nadměrné opotřebení. Kompletní sada vnitřních součástí je k dispozici jako náhradní díly anebo jako sada pro přestavbu. Když nastane problém během instalace/údržby anebo v případě pochybností prosím kontaktujte ASCO anebo autorizovaného zástupce.

DEMONTÁŽ

Demontujte součástky v pořadí označeném na pohledech v tomto Návodě na instalaci a údržbu

- 1 - Odstraňte příchytku (1), **stále tlačte dolů**, a vnitřní (2) (viz kódy vnitřní na stránce „PŘIPOJENÍ“).
- 2 - Odstraňte pružnou podložku (10).
- 3 - Odsroubujte jádrem potrubní jednotku (3) a oddělte ji od těla (4).
- 4 - Odstraňte jednotku jádro/pružina (5)(6) a těsnění (8).
- 5 - Vyčistěte anebo vyměňte všechny součástky.

SMONTOVÁNÍ

Smontujte součástky v opačném pořadí demontáže. Ujistěte se, že příchytky je ve správné pozici na vnitřní (viz náčrty).

Výfuk musí být zapojen, aby se tak předešlo znečištění vnitřku solenoid ventilu.

POZNÁMKA:

- 1 - Namažte těsnění (8) a jemně natřete vnější obvod jádra mazivem odpovídajícím standardu AFNOR ISO TR 3498 kategorie HL a FC.
- 2 - Ujistěte se, že jednotka jádrem potrubí je řádně utahovaná na utahovací moment (A).
- 3 - Nainstalujte pružnou podložku, vnitřní a příchytku. Připojte sestavu konektoru.
- 4 - Po smontování uveďte solenoid ventil do provozu, aby jste se tak ujistili, že se ventily řádně otevírají a zavírají.
- 5 - Smontujte potrubní přípojky a utahněte na maximální utahovací moment od 5 do 7 Nm.

ASCO	Instrukcje dotyczące instalacji i konserwacji Zawory elektromagnetyczne NC-NO 2/2, do bezpośredniego użycia korpus mosiężny lub ze stali nierdzewnej, 1/8-1/4-3/8 seria 262-263		PL

OPIS

Seria 262-263, 2/2 (2-drogowe) NC-NO :

• Zawory elektromagnetyczne z przylączem gwintowanym 1/8-1/4 (262)/3/8 (263). Korpus mosiężny lub ze stali nierdzewnej.

Wersje ATEX:

Patrz „Specjalne warunki bezpiecznego użycia”

SPECJALNE WARUNKI BEZPIECZNEGO UŻYWANIA

Do sterowania solenoidu zgodnie z dyrektywą ATEX, trzeba ściśle przestrzegać instrukcji użytkowania zawartych w szczegółowych Instrukcjach dotyczących instalacji dostarczonych wraz z tym produktem.

Zawory elektromagnetyczne z przylączem gwintowym:

Wersje o klasie ochrony lub wersji ze sterowaniem solenoidu, Ex d, Ex e mb, Ex mb, do użyciu w środowiskach zagrożonych wybuchem zgodnie z dyrektywą ATEX-IECEX (dotyczącą potencjalnych wydzielin wybuchowych).

MONTAŻ

Podzespoły ASCO są przeznaczone do użyciu jedynie zgodnie z charakterystyką techniczną podaną na tabliczce znamionowej lub w dokumentacji. Aby uniknąć uszkodzenia produktu należy nie dopuścić do zestąpienia się płynu w niskich temperaturach i nie dopuścić do przekroczenia maksymalnej ani minimalnej temperatury działania.

Modyfikacje urządzenia można dokonać jedynie po konsultacji z producentem lub jego przedstawicielem.

Pri przed instalacją należy rozhermetyzować instalację rurową i wyczyścić od środka.

Zawory elektromagnetyczne mogą być zamontowane w dowolnym ustawieniu bez wpływu na ich działanie.

Kierunek przepływu wskazuje oznakowanie na korpusie zaworu i opis w dokumentacji.

Przylączca rur muszą być zgodne z wielkością podaną na korpusie zaworu, tabliczce znamionowej lub w ulotce produktu.

UWAGA:

- Skracanie przylączy może spowodować nieprawidłowe działanie lub awarię techniczną.
- W celu ochrony produktu, należy w części wlotowej tak blisko produktu jak to możliwe, zamontować siłko lub filtr odpowiadający do przeznaczenia produktu.
- Jeśli taśma, pasta do gwintów, spray lub podobna substancja nawilżająca jest używana podczas dokręcania, należy uniknąć dostania się ich do drobinek do systemu.
- Należy używać właściwych narzędzi i umieścić klucze tak blisko miejsca łączenia jak to możliwe.
- Aby uniknąć uszkodzenia produktu, **NIE WOLNO PRZEKRĘCAĆ** przylączy rur. Maksymalny moment obrotowy dokręcania powinien wynieść 5 do 7 Nm.
- Nie należy używać zaworu ani sterowania solenoidu jako dźwigni.
- Przylączca rur nie powinny oddziaływać jakiegokolwiek siłą, przylączkać momentu obrotowego ani naciskać na produkt.

ŁĄCZA ELEKTRYCZNE

Wszystkie instalacje elektryczne muszą być wykonywane wyłączenie przez wyszkolonych i wykwalifikowanych pracowników i spełniać wymogi miejscowych przepisów i norm.

UWAGA:

- Pri przed jakiegokolwiek ingerencją, należy odłączyć dopływ prądu elektrycznego do wszystkich podzespołów.
- Wszystkie śruby muszą być prawidłowo dokręcone przez przywróceniem produktu do pracy.
- W zależności od napięcia, podzespoły elektryczne muszą być uziemione zgodnie z miejscowymi normami i przepisami.
- Aby zapewnić ciągłość uzziemięcia cewki, należy upewnić się, że została ona właściwie umieszczona podczas montażu/demontażu (nr 1).

Podłączenie elektryczne produktu jest następujące:

- Odłączany zacisk zgodny z normą ISO 4400/EN 175301-803, formularz A (Pod warunkiem poprawnego podłączenia oraz gdy (dostarczone lub wybrane) zastosowane złącze ma klasę ochrony IP65 lub IP67, zawór elektromagnetyczny będzie miał także klasę ochrony IP65 lub IP67).

URUCHOMIENIE

Pri przed zahermetyzowaniem obwodu należy przeprowadzić test elektryczny. W przypadku zaworów elektromagnetycznych należy zasilić cewkę parokrotnie aż do usłyszenia metalicznego dźwięku wskazującego na działanie solenoidu.

DZIAŁANIE

Większość zaworów elektromagnetycznych jest wyposażona w cewki przeznaczone do pracy ciągłej. Aby uniknąć niebezpieczeństwa obrażeń, nie należy dotykać solenoidu, który w normalnych warunkach eksploatacji może się mocno nagrzewać. Jeśli zawór elektromagnetyczny jest łatwo dostępny, monter powinien zabezpieczyć się przed przypadkowym kontaktem.

Nasze zawory elektromagnetyczne i zawory pilotowe są przystosowane do współpracy z urządzeniami zgodnymi z normą EN 61131-2.

WYDAWANIE DŹWIĘKU

Wydawanie dźwięku zależy od zastosowania, płynu i rodzaju użytego urządzenia. Dokładne określenie poziomu głośności może być przeprowadzone jedynie przez użytkownika już po zainstalowaniu zaworu w systemie.

KONSERWACJA

Konserwacja produktów ASCO zależy od warunków eksploatacji. Zaleca się okresowe czyszczenie, którego częstotliwość jest uzależniona od rodzaju stosowanego płynu i warunków eksploatacji. Podczas serwisowania należy sprawdzić, czy podzespoły nie uległy nadmiernemu zużyciu. Kompletny zestaw wewnętrznych części jest dostępny jako zestaw części zamiennych albo zestaw naprawczy. W razie wystąpienia problemu w trakcie instalacji/konserwacji lub w razie wątpliwości, należy skontaktować się z firmą ASCO lub jej autoryzowanym przedstawicielem.

DEMONTAŻ

Należy zdemontować części w kolejności wskazanej na schematach zamieszczonych w niniejszej Instrukcji dotyczącej instalacji i konserwacji.

- 1 - Wyjąć zacisk mocujący (1), **utrzymując ciśnienie do dołu**, oraz cewkę (2) (patrz kody cewek na stronie „POŁĄCZENIE”).
- 2 - Wyjąć płaską sprężynę (10).
- 3 - Odkręć tuleję trzpienia ruchomego (3) i oddziel ją od korpusu (4).
- 4 - Usuń rdzeń ruchomy/sprężynę zaworową (5)(6) i uszczelkę (8).
- 5 - Wyczyść lub wymień wszystkie części.

PONOWNY MONTAŻ

Ponownie zamontuj części w kolejności odwrotnej niż podczas demontażu.

Należy upewnić się, że zacisk jest właściwie umieszczony na cewce (patrz rysunek).

Wylot musi być podłączony, aby uniknąć zanieczyszczenia wewnętrznej części zaworu elektromagnetycznego.

UWAGA:

- 1 - Nasmaruj uszczelkę (8) i lekko pokryj zewnętrzny obwód rdzenia ruchomego substancją nawilżającą zgodną z normą AFNOR ISO TR 3498 w kategoriach HL i FC.
- 2 - Należy upewnić się, że tuleja trzpienia ruchomego jest odpowiednio dokręcona przy momencie obrotowym (A).
- 3 - Wymień płaską sprężynę, cewkę i zacisk mocujący. Podłączaj zespół złącza.
- 4 - Po ponownym montażu, sprawdź kilkakrotnie zawór elektromagnetyczny, aby upewnić się, że zawory otwierają się i zamykają prawidłowo.
- 5 - Ponownie podłącz instalację rurową i dokręć przy momencie obrotowym od 5 do 7 Nm.

ASCO™	Telepítési és karbantartási utasítások 2/2-es NC-NO mágnesszelepek, közvetlen működtetésű sárgaréz vagy rozsdamentes acél test, 1/8-1/4-3/8, 262/263-os sorozat	 	HU
--------------	---------------------------------------------------------------------------------------------------------------------------------------------------------------------------	----------------------------------------------------------------------------------------------------------------------------------------------------------------------	-----------

LEÍRÁS

262/263-os sorozat, 2/2 NC-NO:

- Mágnesszelep 1/8-1/4 (262) /3/8 (263) menetes csatlakozókkal. Sárgaréz vagy rozsdamentes acél test.

ATEX változatok:

Lásd "A biztonságos használat speciális feltételei" című részt.

A BIZTONSÁGOS HASZNÁLAT SPECIÁLIS FELTÉTELEI
Az ATEX szolenoidok esetében szigorúan követni kell a termékhez adott speciális telepítési utasításokat.

Mágnesszelepek menetes csatlakozókkal: Szabvány védelem fokozatú változatok vagy működtető mágneskerccsel felszerelt változatok. Ex d, Ex e mb, Ex mb, az ATEX-IECEX szerinti robbanásveszélyes légterekben való használathoz.

SZERELÉS

Az ASCO alkatrészek csak az adattáblán vagy a dokumentációban meghatározott műszaki jellemzők tartományában használhatók. A berendezés sérülésének elkerülése érdekében akadályozza meg a folyadék alacsony hőfokon történő megszilárdulását, és tartsa a maximális és minimális hőmérsékleti határértékek között.

A berendezést csak a gyártóval vagy annak képviselőjével való konzultáció után módosítható.

A telepítés előtt nyomamentesítse a csőrendszert és végezzen belső tisztítást.

A mágnesszelepek bármilyen helyzetben felszerelhetők, a helyzet nem befolyásolja a működést.

Az áramlás irányát a szeleptesten és a dokumentációban látható jelzések mutatják.

A csőcsatlakozóknak meg kell felelniük a testen vagy a címkén jelzett, illetve a termékismertető füzetben megadott méreteknek.

VIGYÁZAT:

- A csatlakozó méretének csökkentése helytelen működést vagy meghibásodást okozhat.
- A berendezés védelmének érdekében telepítésen egy a szervizeléshez alkalmas szítást vagy szűrőt a bemeneti oldalra, minél közelebb a termékhez.
- Ha a rögzítésnél szalagot, kenőcsöt, sprayt vagy hasonló kenőanyagot használ, ügyeljen rá, hogy annak részecskéi ne kerüljenek be a rendszerbe.
- Használjon megfelelő eszközöket, és a csavaralkucsokat a lehető legközelebb helyezze a csatlakozási ponthoz.
- A berendezés sérülésének elkerülése érdekében NE HÚZZA MEG TUL EROŐSEN a csőcsatlakozókat. A meghúzó nyomaték nem haladhatja meg az 5-7 Nm-t.
- Ne használja a szelepet vagy a mágneskerccset emelő-karként.
- A csőcsatlakozók nem gyakorolhatnak erőt, nyomatékokat vagy terhelést a termékre.

ELEKTROMOS CSATLAKOZTATÁS

Minden elektromos csatlakoztatást csak szakképzett személyzet végezhet, a helyi rendeleteknek és szabványoknak megfelelően.

VIGYÁZAT:

- Bármilyen beavatkozás előtt kapcsolja le a feszültséget az alkatrészekről.
- A használatba helyezés előtt minden szorítócsavart jól meg kell húzni.
- Az elektromos alkatrészeket a feszültségtől függően megfelelő földelni kell, a helyi szabványok és rendeletek szerint.
- A tekercs folytonos földelése érdekében azt megfelelően helyezze el az összeszereléskor/szétzereléskor (1. ábra). A berendezés elektromos csatlakoztatása:
- ISO 4400 / EN 175301-803, Form A levehető csatlakozó (Megfelelő csatlakoztatás és a (mellékelt vagy kiválasztott) IP65 vagy IP67 besorolású csatlakozó használata esetén a szolenoid szelep IP65 vagy IP 67 védelmi besorolással fog rendelkezni).

ÜZEMBE HELYEZÉS

Mielőtt nyomás alá helyezi az áramkört, végezzen elektromos tesztelést. Mágnesszelepek esetén kapcsolja be néhány-szor a tekercset, és figyelje meg a fémcsattanást, amely az elektromágnes működését jelzi.

MŰKÖDTETÉS

A legtöbb mágnesszelep folyamatos működésre tervezett tekercssel van ellátva. A személyi sérülések elkerülése érdekében ne érintse meg szolenoidot, mert az normál üzemi körülmények közt is felforrósodhat. Ha a mágnesszelep könnyen megközelíthető helyen van, a telepítőnek védelmet kell biztosítania a véletlen érintéssel szemben.

Szolenoid szelepeink és vezérlőszerelepeink úgy vannak megtervezve, hogy az EN 61131-2 szabványnak megfelelő termékekkel együttműködjenek.

HANGKIBOCSÁTÁS

A hangkibocsátás az alkalmazástól, a folyadéktól és a használt berendezés típusától függ. A hangerő szintjének pontos meghatározását csak a felhasznált végezhető el a szelep rendszerbe való beszerelése után.

KARBANTARTÁS

Az ASCO termékek karbantartása az üzemi körülményektől függ. Javasolt rendszeres tisztítást végezni, melynek gyakorisága a használt folyadéktól és az üzemi körülményektől függ. A szervizelés során ellenőrizze az alkatrészek kopásának mértékét. A belső alkatrészek teljes készlete beszerezhető pótalkatrész- vagy átszerelő készletben. Ha a szerelés/karbantartás közben probléma adódik, vagy kétségei merülnek fel, lépjen kapcsolatba az ASCO céggel vagy annak hivatalos képviselőjével.

SZÉTSZERELÉS

Az alkatrészeket a telepítési és karbantartási utasításokban lefoglalt ábráknak megfelelő sorrendben kell szétszerelni.

- 1 - **Folyamatosan lefelé nyomva** távolítsa el a tartókapcsot (1) és a tekercset (2) (a tekercskódok a „CSATLAKOZTATÁS” oldalon található).
- 2 - Távolítsa el a lapos rugót (10).
- 3 - Csavarozza ki a központi csőegységet (3) és válassza el a testtől (4).
- 4 - Távolítsa el a központi/rugó egységet (5)(6) és a tömítést (8).
- 5 - Tisztítson meg vagy cseréljen ki minden alkatrészt.

ISMÉTELT ÖSSZESZERELÉS



Az alkatrészeket a szétszereléssel ellentétes sorrendben kell összeszerelni.

Ügyeljen rá, hogy a tartókapocs megfelelő helyzetben kerüljön a tekercsre (lásd az ábrát).

A kiömlőnyílást úgy kell csatlakoztatni, hogy az elektromágnes tekercsének belseje ne szennyeződhessen.

MEGJEGYZÉS:

- 1 - Szírozza meg a tömítést (8), a mag külső peremét pedig enyhén kenje meg az AFNÖR ISO TR 3498 szabvány HL és FC kategóriáinak megfelelő kenőanyaggal.
- 2 - Ügyeljen rá, hogy a központi csőegység meghúzója a megfelelő meghúzó nyomatékkal (A).
- 3 - Helyezze vissza a lapos rugót, a tekercset és a tartókapcsot. Szerelje vissza a csatlakozószerelevényt.
- 4 - Az ismételt összeszerelés után kapcsolja be néhány-szor a mágnesszelepet vagy, és ellenőrizze, hogy a szelepek megfelelően nyílnak és záródnak-e.
- 5 - Szerelje vissza a csőcsatlakozókat, és húzza meg azokat legfeljebb 5-7 Nm meghúzó nyomatékkal.

ASCO™	Общие указания по установке и обслуживанию Электромагнитные нормально закрытые клапаны 2/2 с прямым приводом, медный или стальной корпус, серия 262 1/8-1/4 / 263 3/8	 	RU
--------------	---------------------------------------------------------------------------------------------------------------------------------------------------------------------------------	-------------------------------------------------------------------------------------------------------------------------------------------------------------------------	-----------

ОПИСАНИЕ

Серия 262-263, 2/2 нормально закрытый – нормальной открытой:

- Электромагнитные клапаны с резьбовыми соединениями 1/8-1/4 (262) /3/8 (263). Медный корпус или корпус из нержавеющей стали.

Исполнения ATEX:

См. "Особые условия безопасного использования".

ОСОБЫЕ УСЛОВИЯ БЕЗОПАСНОГО ИСПОЛЬЗОВАНИЯ

Для электромагнитных исполнительных устройств стандарта ATEX необходимо строго соблюдать указания по использованию, приведенные в соответствующей инструкции по установке, прилагаемой к изделию.

Электромагнитные клапаны с резьбовыми соединениями: стандартные модели или модификации и электромагнитным исполнительным устройством для использования во взрывоопасных средах маркируются префиксом Ex d, Ex e mb, Ex mb, согласно требованиям ATEX.

СБОРКА

Компоненты ASCO предназначены для использования только с соблюдением технических характеристик, указанных на паспортной табличке или в документации. Чтобы предотвратить повреждение оборудования, не допускайте замерзания жидкостей при низких температурах и соблюдайте максимальные и минимальные температурные ограничения.

Модификация оборудования допускается только после консультации с изготовителем или его представителем.

Перед установкой сбросьте давление в трубопроводе и очистите его внутренние поверхности.

Электромагнитные клапаны можно устанавливать в любом положении, это не влияет на их работоспособность.

Направление потока указано метками на корпусе клапана и в документации.

Трубные соединения должны быть выполнены в соответствии с размерами, указанными на корпусе, наклейке или в брошюре с описанием изделия.

ОСТОРОЖНО:

- Уменьшение длины соединения может стать причиной сбоев в работе или неисправности.
- Для защиты оборудования установите подходящую сетку или фильтр на впуск как можно ближе к изделию.
- Если при затяжке используется лента, паста, спрей или аналогичные смазки, не допускайте попадания их в систему.
- Используйте подходящие инструменты и устанавливайте гаечные ключи как можно ближе к точке соединения.
- Чтобы не допустить повреждения оборудования, НЕ ПЕРЕТЯГИВАЙТЕ трубные соединения. Не превышайте максимальный момент затяжки 5-7 Нм.
- Не используйте клапан или электромагнитный привод в качестве рычага.
- Изделие не должно подвергаться давлению, скручивающему усилию или натяжению со стороны трубных соединений.

ЭЛЕКТРОПОДКЛЮЧЕНИЯ

Электроподключение должен выполнять только квалифицированный специалист. Соединение должно отвечать требованиям местных нормативных актов и стандартов.

ОСТОРОЖНО:

- Перед выполнением каких-либо работ на изделии выключите питание, чтобы обесточить компоненты устройства.
- Перед вводом в эксплуатацию все зажимные контакты необходимо надежно затянуть.
- В зависимости от напряжения электрические компоненты следует заземлить в соответствии с местными стандартами и нормативами.
- Чтобы обеспечить надежнее заземление катушки, при сборке/разборке ее следует правильно располагать. Электрические соединения оборудования следующие:
- Разъемный соединитель для ISO 4400/EN 175301-803, форма A (при надлежащем заземлении и если используется соединитель (из комплекта поставки или выбранный) класса IP65 или IP67, защита электромагнитного клапана будет соответствовать классу IP65 или IP67).

ВВОД В ЭКСПЛУАТАЦИЮ

Прежде чем создавать давление в контуре, проверьте электросистему. В случае электромагнитных клапанов несколько раз включите питание катушки и проверьте наличие металлического щелчка, свидетельствующего о срабатывании соленоидов.

РАБОТА

Большинство электромагнитных клапанов оснащены катушками, обеспечивающими длительный срок эксплуатации. Чтобы избежать травм, не касайтесь электромагнитного исполнительного устройства, которое может сильно нагреваться даже при нормальных условиях работы. Если электромагнитный клапан легкодоступен, специалист по установке должен обеспечить защиту от случайного контакта.

Наши электромагнитные и управляющие клапаны предназначены для эксплуатации с устройствами, соответствующими требованиям стандарта EN 61131-2.

ИЗЛУЧЕНИЕ ЗВУКА

Излучение звука зависит от области применения, рабочей среды и типа используемого оборудования. Точно определить уровень шума может только пользователь после установки клапана в систему.

ТЕХНИЧЕСКОЕ ОБСЛУЖИВАНИЕ

Обслуживание изделий ASCO зависит от условий эксплуатации. Рекомендуется проводить периодическую очистку, сроки которой зависят от используемых рабочих сред и условий эксплуатации. Во время обслуживания необходимо проверить компоненты на предмет чрезмерного износа. Полный набор компонентов доступен в виде запчастей или комплекта для восстановления изделия. В случае возникновения проблем при установке или обслуживании, либо при появлении каких-либо сомнений обратитесь в ASCO или к официальному представителю компании.

РАЗБОРКА

Разбирайте части в порядке, указанном на иллюстрациях в этой инструкции по установке и техническому обслуживанию.

- 1 - Снимите пружинную защелку (1), **нажимая вниз**, и катушку (2) (см. коды катушек на стр. «ПОДКЛЮЧЕНИЕ»).
- 2 - Снимите плоскую пружину (10).
- 3 - Отвинтите блок внутренней трубки (3) и отсоедините его от корпуса (4).
- 4 - Снимите внутреннюю пружину (5)(6) и уплотнение (8).
- 5 - Очистите или замените все детали.

СБОРКА

Соберите детали в порядке, обратном разборке. Убедитесь, что пружинная защелка правильно установлена на катушке. (См. чертеж.)

Для предотвращения загрязнения внутренней части электромагнитного клапана подсоедините выпуск.

ПРИМЕЧАНИЕ:

- 1 - Смажьте уплотнение (8) и нанесите немного смазки стандарта AFNÖR ISO TR 3498 (категории HL и FC) на внешнюю окрестность сердцевин.
- 2 - Убедитесь, что блок внутренней трубки надежно затянут с усилием (а).
- 3 - Замените плоскую пружину, катушку и пружинную защелку. Подсоедините разъем в сборе.
- 4 - После сборки несколько раз включите электромагнитный клапан или коллектор, чтобы убедиться в его работоспособности.
- 5 - Соберите трубные соединения и затяните усилием не более 5-7 Нм.

ASCO	SPARE PARTS KIT	GB	POCHETTES DE RECHANGE	FR	ERSATZTEILPACKUNG	DE
	BOLSAS DE RECAMBIO	ES	PARTI DI RICAMBIO	IT	VERVANGINGSSET	NL
	RESERVEDELSATS	SE	RESERVEDELSPAKKE	NO	VARAOSASARJA	FI
	RESERVEDELE KIT	DK	KIT DE PEÇAS DE SOBRESSELENTES	PT	KIT ANTALLAKTIKON	GR
	SADA NAHRADNICH DILU	CZ	ZESTAW CZĘŚCI ZAMIENNYCH	PL	PÓTALKATRESZ KESZLET	HU
	КОМПЛЕКТ ЗАПЧАСТЕЙ	RU				

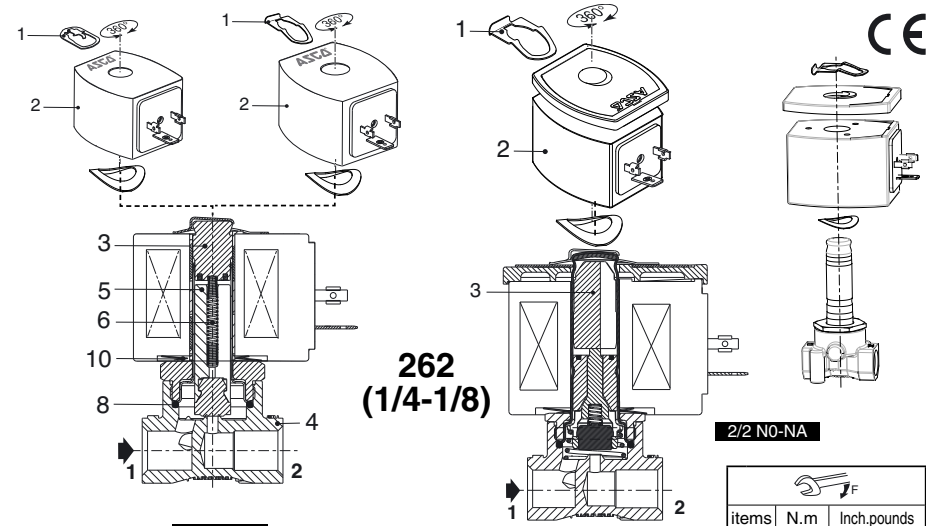

2/2 NC-NF

262
(1/4-1/8)

2/2 N0-NA

ASCO	SPARE PARTS KIT	GB	POCHETTES DE RECHANGE	FR	ERSATZTEILPACKUNG	DE
	BOLSAS DE RECAMBIO	ES	PARTI DI RICAMBIO	IT	VERVANGINGSSET	NL
	RESERVEDELSATS	SE	RESERVEDELSPAKKE	NO	VARAOSASARJA	FI
	RESERVEDELE KIT	DK	KIT DE PEÇAS DE SOBRESSELENTES	PT	KIT ANTALLAKTIKON	GR
	SADA NAHRADNICH DILU	CZ	ZESTAW CZĘŚCI ZAMIENNYCH	PL	PÓTALKATRESZ KESZLET	HU
	КОМПЛЕКТ ЗАПЧАСТЕЙ	RU				

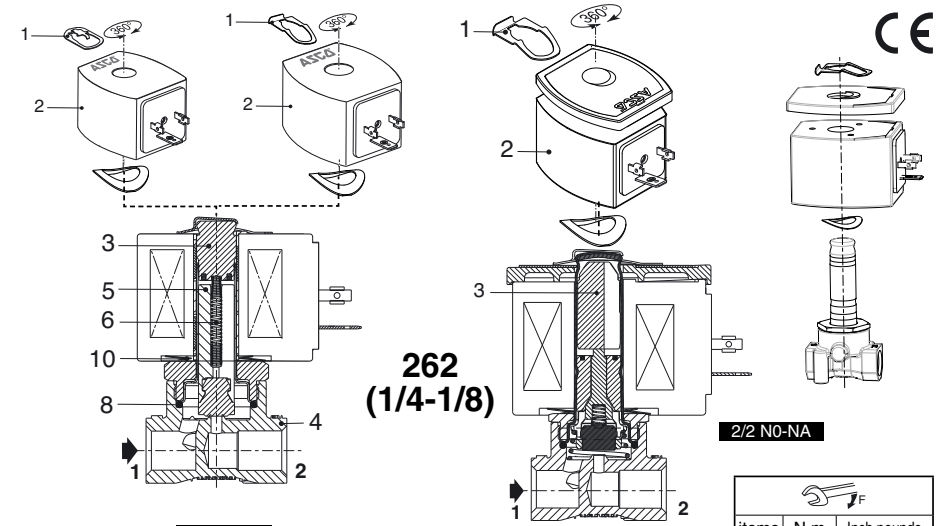

2/2 NC-NF

262
(1/4-1/8)

2/2 N0-NA

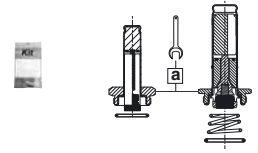

2/2 NC-NF 2/2 N0-NA

AC (~)

	NBR (-25°C...+80°C) UR (0°C...+60°C)	FPM (H: -15°C...+120°C) (F: -15°C...+100°C)	FPM (oxygen) (H: -15°C...+120°C) (F: -15°C...+100°C)	EPDM (0°C...+100°C)	CR (0°C...+80°C)	PTFE (H: -15°C...+120°C) (F: -15°C...+100°C)
G262K001 / 002 / 014 / 016	M200001N00	M200001V00	M200001VNO	M200001E00	M200001J00	M200001T00
E262K013/019/020/021/022/023/090	M200003N00	M200003V00	M200003VNO	M200003E00	M200003J00	M200003T00
8262K007 / 012 / 015 / 006 / 036 / 038 / 080 / 086	M200007N00	M200007V00	M200007VNO	M200007E00	M200007J00	M200007T00
E262K108/109/110/112/114/202/208/210/232/212	M200007W00	-	-	-	-	M200007T00
E262K200	-	-	-	-	-	-
E262K182/183/184/185/187/188/189/220/226/230	M200008N00	M200008V00	M200008VNO	M200008E00	M200008J00	M200008T00
8262K182/183/184/185/187/188/189/220/226/230	M200008W00	-	-	-	-	M200008T00
E262K214	M200015N00	M200015V00	M200015VNO	M200015E00	M200015J00	M200015T00
G262K156 - E262K260	M200016N00	M200016V00	M200016VNO	M200016E00	M200016J00	M200016T00
E262K262/263/264/265/261	M200017N00	M200017V00	M200017VNO	M200017E00	M200017J00	M200017T00
G262K128/129	M200018N00	M200018V00	M200018VNO	M200018E00	M200018J00	M200018T00
G262K169 - 8262K169	M200021W00	-	-	-	-	M200021T00
E262K130 - 8262K130	-	-	-	-	-	-
G262K237 / 236	-	-	-	-	-	-
E262K134 / 138 / 142 / 148 / 152	-	-	-	-	-	-
8262K134/138/142/148/152/236/237	-	-	-	-	-	-
G262K155 / 168 / 199	-	-	-	-	-	-
E262K161 - 8262K168 / 199	-	-	-	-	-	-

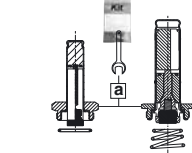

2/2 NC-NF 2/2 N0-NA

DC (=)

	NBR (-25°C...+80°C) UR (0°C...+60°C)	FPM (H: -15°C...+120°C) (F: -15°C...+100°C)	FPM (oxygen) (H: -15°C...+120°C) (F: -15°C...+100°C)	EPDM (0°C...+100°C)	CR (0°C...+80°C)	PTFE (H: -15°C...+120°C) (F: -15°C...+100°C)
G262K001/002/014/016	M200005N00	M200005V00	M200005VNO	M200005E00	M200005J00	M200005T00
E262K013/019/020/021/022/023/090	M200005N00	M200005V00	M200005VNO	M200005E00	M200005J00	M200005T00
8262K007 / 012 / 015 / 006 / 036 / 038 / 080 / 086	M200007N00	M200007V00	M200007VNO	M200007E00	M200007J00	M200007T00
E262K108/109/110/112/114/202/208/210/232/212	M200007W00	-	-	-	-	M200007T00
E262K200	-	-	-	-	-	-
E262K182/183/184/185/187/188/189/220/226/230	M200008N00	M200008V00	M200008VNO	M200008E00	M200008J00	M200008T00
8262K182/183/184/185/187/188/189/220/226/230	M200008W00	-	-	-	-	M200008T00
E262K214	M200031N00	M200031V00	M200031VNO	M200031E00	M200031J00	M200031T00
G262K128 / 156 - E262K260 / 261	M200032N00	M200032V00	M200032VNO	M200032E00	M200032J00	M200032T00
E262K262 / 263 / 264 / 265 / 129	M200033N00	M200033V00	M200033VNO	M200033E00	M200033J00	M200033T00
G262K169 / 236	M200034N00	M200034V00	M200034VNO	M200034E00	M200034J00	M200034T00
E262K130 / 134	-	-	-	-	-	-
8262K130 / 169 / 236 / 134	-	-	-	-	-	-
G262K237 - E262K138/142/148/152	-	-	-	-	-	-
8262K138/142/148/152/237	-	-	-	-	-	-

ASCO	SPARE PARTS KIT	GB	POCHETTES DE RECHANGE	FR	ERSATZTEILPACKUNG	DE
	BOLSAS DE RECAMBIO	ES	PARTI DI RICAMBIO	IT	VERVANGINGSSET	NL
	RESERVEDELSATS	SE	RESERVEDELSPAKKE	NO	VARAOSASARJA	FI
	RESERVEDELE KIT	DK	KIT DE PEÇAS DE SOBRESSELENTES	PT	KIT ANTAAKTIKON	GR
	SADA NAHRADNÍCH DÍLU	CZ	ZESTAW CZĘŚCI ZAMIENNYCH	PL	PÓTALKATRESZ KESZLET	HU
	КОМПЛЕКТ ЗАПЧАСТЕЙ	RU				

ASCO	SPARE PARTS KIT	GB	POCHETTES DE RECHANGE	FR	ERSATZTEILPACKUNG	DE
	BOLSAS DE RECAMBIO	ES	PARTI DI RICAMBIO	IT	VERVANGINGSSET	NL
	RESERVEDELSATS	SE	RESERVEDELSPAKKE	NO	VARAOSASARJA	FI
	RESERVEDELE KIT	DK	KIT DE PEÇAS DE SOBRESSELENTES	PT	KIT ANTAAKTIKON	GR
	SADA NAHRADNÍCH DÍLU	CZ	ZESTAW CZĘŚCI ZAMIENNYCH	PL	PÓTALKATRESZ KESZLET	HU
	КОМПЛЕКТ ЗАПЧАСТЕЙ	RU				

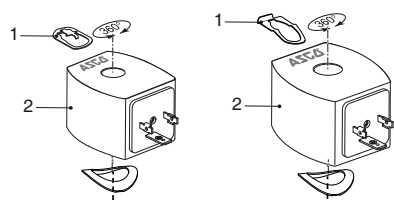

263 (3/8)

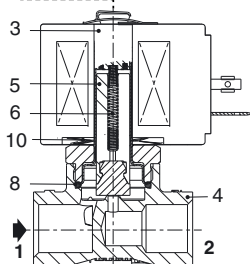

2/2 NC-NF

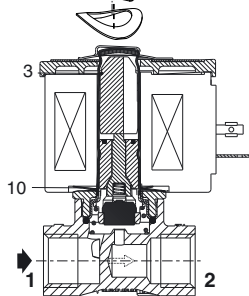
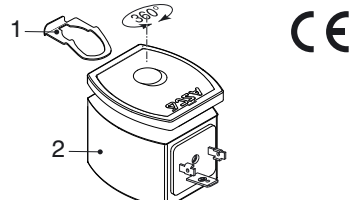

2/2 NO-NA

Items	N.m	Inch.pounds
a	20 ⁺³	175 ⁺²⁵

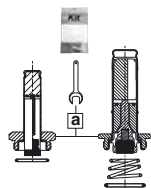

AC (~)

	NBR (-25°C .. +80°C)	FPM (H: -15°C .. +120°C) (F: -15°C .. +100°C)	FPM (oxygen) (H: -15°C .. +120°C) (F: -15°C .. +100°C)	EPDM (0°C .. +100°C)	CR (0°C .. +80°C)	PTFE (H: -15°C .. +120°C) (F: -15°C .. +100°C)
2/2 NC-NF / 2/2 NO-NA						
E263K002 / 003 / 119 / 054	M200001N00	M200001V00	M200001VNO	M200001E00	M200001J00	M200001T00
E263K330	M200003N00	M200003V00	M200003VNO	M200003E00	M200003J00	M200003T00
8263K194/330/196						
E263K115 / 118 / 124 / 125 / 200 / 206 / 210 / 232	M200007N00	M200007V00	M200007VNO	M200007E00	M200007J00	M200007T00
E263K190 / 191 / 193 / 195 / 197 / 331 / 332 / 333						
8263K190 / 191 / 193 / 195 / 197 / 331 / 332 / 333	M200008N00	M200008V00	M200008VNO	M200008E00	M200008J00	M200008T00
E263K070	M200016N00	M200016V00	M200016VNO	M200016E00	M200016J00	M200016T00
E263K071	M200017N00	M200017V00	M200017VNO	M200017E00	M200017J00	M200017T00
E263K072 / 080 / 081 / 082 / 083						
8263K080 / 081 / 082 / 083	M200018N00	M200018V00	M200018VNO	M200018E00	M200018J00	M200018T00
E263K073	M200019N00	M200019V00	M200019VNO	M200019E00	M200019J00	M200019T00
E263K100 / 101 / 102 / 103	M200022N00	M200022V00	M200022VNO	M200022E00	M200022J00	M200022T00
E263K104 / 105 / 106 / 107						
8263K104 / 105 / 106 / 107	M200040N00	M200040V00	M200040VNO	M200040E00	M200040J00	M200040T00

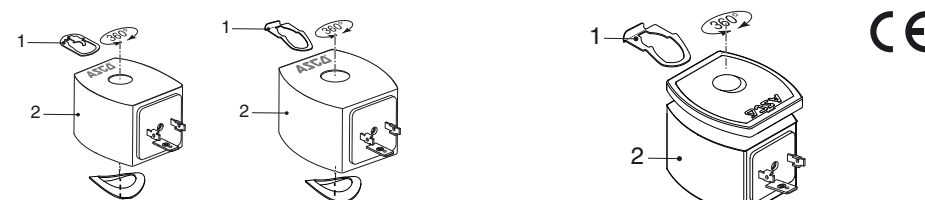

263 (3/8)

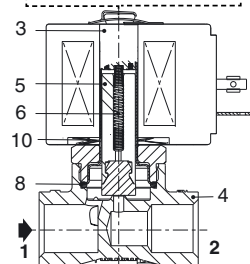

2/2 NC-NF

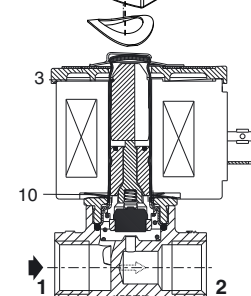
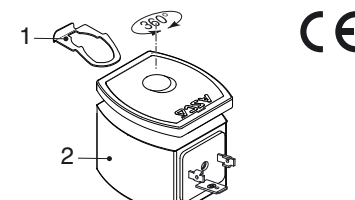

2/2 NO-NA

Items	N.m	Inch.pounds
a	20 ⁺³	175 ⁺²⁵

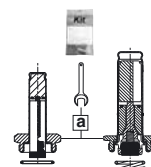

DC (=)

	NBR (-25°C .. +80°C)	FPM (H: -15°C .. +120°C) (F: -15°C .. +100°C)	FPM (oxygen) (H: -15°C .. +120°C) (F: -15°C .. +100°C)	EPDM (0°C .. +100°C)	CR (0°C .. +80°C)	PTFE (H: -15°C .. +120°C) (F: -15°C .. +100°C)
2/2 NC-NF / 2/2 NO-NA						
E263K002 / 330	M200005N00	M200005V00	M200005VNO	M200005E00	M200005J00	M200005T00
8263K194/330/196						
E263K003	M200006N00	M200006V00	M200006VNO	M200006E00	M200006J00	M200006T00
E263K119 / 115 / 118 / 124 / 125 / 200 / 206 / 210 / 232	M200007N00	M200007V00	M200007VNO	M200007E00	M200007J00	M200007T00
E263K054 / 190 / 191 / 193 / 195 / 197 / 331 / 332 / 333						
8263K190 / 191 / 193 / 195 / 197 / 331 / 332 / 333	M200008N00	M200008V00	M200008VNO	M200008E00	M200008J00	M200008T00
E263K070	M200032N00	M200032V00	M200032VNO	M200032E00	M200032J00	M200032T00
E263K071	M200033N00	M200033V00	M200033VNO	M200033E00	M200033J00	M200033T00
E263K072 / 080 / 081 / 082 / 083						
8263K080 / 081 / 082 / 083	M200034N00	M200034V00	M200034VNO	M200034E00	M200034J00	M200034T00
E263K073	M200035N00	M200035V00	M200035VNO	M200035E00	M200035J00	M200035T00
E263K100 / 101 / 102 / 103	M200038N00	M200038V00	M200038VNO	M200038E00	M200038J00	M200038T00
E263K104 / 105 / 106 / 107						
8263K104 / 105 / 106 / 107	M200040N00	M200040V00	M200040VNO	M200040E00	M200040J00	M200040T00

ASCO	SPARE PARTS KIT	GB	POCHETTES DE RECHANGE	FR	ERSATZTEILPACKUNG	DE
	BOLSAS DE RECAMBIO	ES	PARTI DI RICAMBIO	IT	VERVANGINGSSET	NL
	RESERVEDELSATS	SE	RESERVEDELSPAKKE	NO	VARAOSASARJA	FI
	RESERVEDELE KIT	DK	KIT DE PEÇAS DE SOBRESSELENTES	PT	KIT ANTALLAKTIKON	GR
	SADA NAHRADNÍCH DÍLU	CZ	ZESTAW CZĘŚCI ZAMIENNYCH	PL	PÓTALKATRESZ KESZLET	HU
	КОМПЛЕКТ ЗАПЧАСТЕЙ	RU				

262 (1/8-1/4) - 263 (3/8)



		24 V =	48 V =	24 V ~	48 V ~	115 V ~	230 V ~
	M6 II -HT	10,6 W	238513-006	238513-017	-	-	-
	M6 II -FT	8,1 W	-	-	238213-006	238213-016	238213-033
	M6 II -HB	18,6 W	238513-106	238513-117	-	-	-
	M6 II -FB	11,1 W	-	-	238213-106	238213-116	238211-133
	MXX II -HT	11,6 W	238913-006	238913-017	-	-	-
	MXX II -FT	10,1 W	-	-	238613-006	238613-016	238613-033
	MXX II -HB	22,6 W	238913-106	238913-117	-	-	-
	MXX II -FB	17,1 W	-	-	238613-106	238613-116	238613-133

ASCO	SPARE PARTS KIT	GB	POCHETTES DE RECHANGE	FR	ERSATZTEILPACKUNG	DE
	BOLSAS DE RECAMBIO	ES	PARTI DI RICAMBIO	IT	VERVANGINGSSET	NL
	RESERVEDELSATS	SE	RESERVEDELSPAKKE	NO	VARAOSASARJA	FI
	RESERVEDELE KIT	DK	KIT DE PEÇAS DE SOBRESSELENTES	PT	KIT ANTALLAKTIKON	GR
	SADA NAHRADNÍCH DÍLU	CZ	ZESTAW CZĘŚCI ZAMIENNYCH	PL	PÓTALKATRESZ KESZLET	HU
	КОМПЛЕКТ ЗАПЧАСТЕЙ	RU				

262 (1/8-1/4) - 263 (3/8)

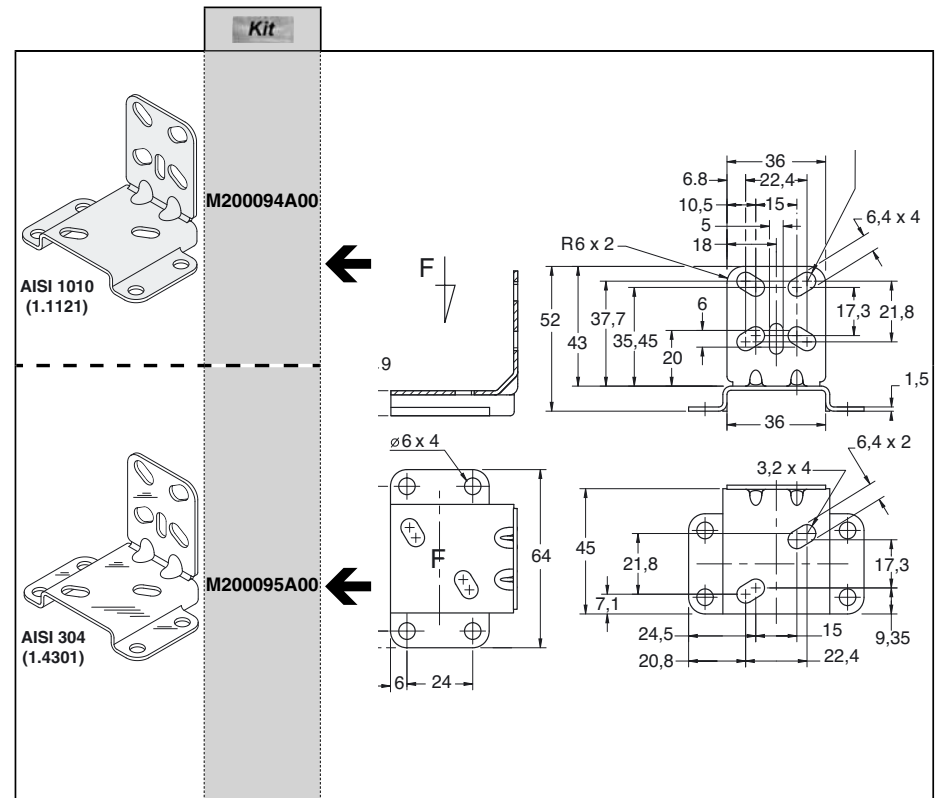
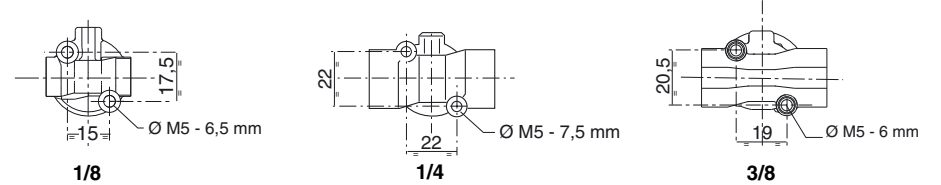

ASCO	SPARE PARTS KIT	GB	POCHETTES DE RECHANGE	FR	ERSATZTEILPACKUNG	DE
	BOLSAS DE RECAMBIO	ES	PARTI DI RICAMBIO	IT	VERVANGINGSSET	NL
	RESERVEDELSATS	SE	RESERVEDELSPAKKE	NO	VARAOSASARJA	FI
	RESERVEDELE KIT	DK	KIT DE PEÇAS DE SOBRESSELENTES	PT	KIT ANTALLAKTIKON	GR
	SADA NAHRADNÍCH DÍLU	CZ	ZESTAW CZĘŚCI ZAMIENNYCH	PL	PÓTALKATRESZ KESZLET	HU
КОМПЛЕКТ ЗАПЧАСТЕЙ	RU					

GB	Description	FR	Description	DE	Bezeichnung
1. Retaining clip 2. Coil 3a. (M6) 3b. (MXX)	4. Body 5. Core 6. Spring 8. O-ring 10. Flat spring	1. Clip de maintien 2. Bobine 3a. (M6) 3b. (MXX)	4. Corps 5. Noyau 6. Ressort 8. Joint torique 10. Ressort plat	1. Halteclip 2. Magnet 3. Ersatzteil 3a. (M6) 3b. (MXX)	4. Gehäuse 5. Magnetanker 6. Feder 8. O-Ring 10. Flachfeder
ES	Descripción	IT	Descrizione	NL	Beschrijving
1. Clip de mantenimiento 2. Bobina 3a. (M6) 3b. (MXX)	4. Cuerpo 5. Núcleo 6. Resorte 8. Junta tórica 10. Resorte plano	1. Clip di fissaggio 2. Bobina 3. Parte di ricambio 3a. (M6) 3b. (MXX)	4. Corpo 5. Nucleo 6. Molla 8. O-ring 10. Molla piatta	1. Bevestigingsclip 2. Spoel 3a. (M6) 3b. (MXX)	4. Huis 5. Plunjer 6. Veer 8. O-ring 10. Vlakke veer
NO	Beskrivelse	SE	Beskrivning	FI	Kuvaus
1. Festeklemme 2. Spolen 3a. (M6) 3b. (MXX)	4. Kropp 5. Kjerne 6. Fjære 8. O-ring 10. Flat fjær	1. Fästklämma 2. Spole 3a. (M6) 3b. (MXX)	4. Stomme 5. Kärna 6. Fjäder 8. O-ring 10. Platt fjäder	1. Kiinnityssinkilä 2. Käämi 3a. (M6) 3b. (MXX)	4. Runko 5. Ydin 6. Jousi 8. O-rengas 10. Lattajousi
DK	Beskrivelse	PT	Descrição	GR	Περιγραφή
1. Fastholdelsesklips 2. Spole 3a. (M6) 3b. (MXX)	4. Hus 5. Kerne 6. Fjeder 8. O-ring 10. Flad fjeder	1. Braçadeira de fixação 2. Bobina 3a. (M6) 3b. (MXX)	4. Corpo 5. Núcleo 6. Mola 8. Junta Tórica 10. Mola plana	1. Συνδέτης συγκράτησης 2. Πηνίο 3a. (M6) 3b. (MXX)	4. Βody 5. Πυρήνας 6. Ελατήριο 8. Δακτύλιος O 10. Flat spring
CZ	Popis	PL	Opis	HU	Leírás
1. Přichytka 2. Vinutí 3a. (M6) 3b. (MXX)	4. Tělo 5. Jádro 6. Pružina 8. O-kroužek 10. Pružná podložka	1. Zacisk mocujący 2. Cewka 3a. (M6) 3b. (MXX)	4. Korpus 5. Rdzeń 6. Sprężyna 8. O-ring 10. Płaska sprężyna	1. Tartókapocs 2. Tekercs 3a. (M6) 3b. (MXX)	4. Test 5. Mag 6. Rugó 8. Tömítőgyűrű 10. Lapos rugó
RU	Описание				
1. Пружинная защелка 2. Катушка 3a. (M6) 3b. (MXX)	4. Корпус 5. Сердечник 6. Пружина 7. Plug 8. Уплотнительное кольцо 10. Плоская пружина				



**HOT WATER / STEAM
263 (1/4-3/8)**

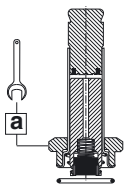
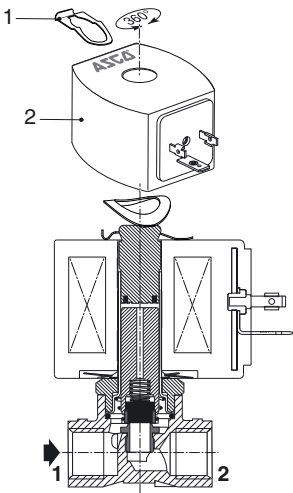

	AC (~)
	PTFE (H: -20°C ... +165°C) (H: -20°C ... +160°C)
	M200045TH0
	M200050TH0
	M200045TH0
M200050TH0	

E263K300	M200045TH0
E263K301	M200050TH0
E263K305	M200045TH0
E263K306	M200050TH0

Items	N.m	Inch.pounds
a	20⁺³	175⁺²⁵

	24 V ~	48 V ~	115 V ~	230 V ~	
	10,1 W	238813-006	238813-016	238813-033	238813-059



**VACUUM SERVICE
262 (1/4)**

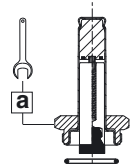
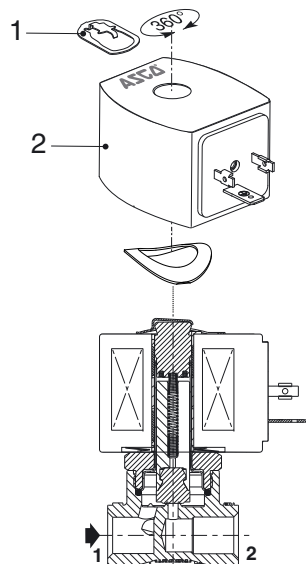

AC (~)	
NBR (-25°C .. +80°C)	FPM (F: -15°C .. +100°C)

Low vacuum range to 25 Torr, NBR seals	
E262K090S1N00	M200001N00
High vacuum range to 10 ⁻⁶ Torr, FPM seals	
E262K090S1VA0	M200001VA0

items	N.m	Inch.pounds
a	20 ⁺³	175 ⁺²⁵

		24 V ~	48 V ~	115 V ~	230 V ~
	M6 II -FT	8,1W	238213-006	238213-016	238213-033 238213-059



CRYOGENIC SERVICE

**263
(1/8)**

**262
(1/4)**

**263
(3/8)**

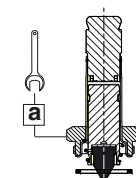
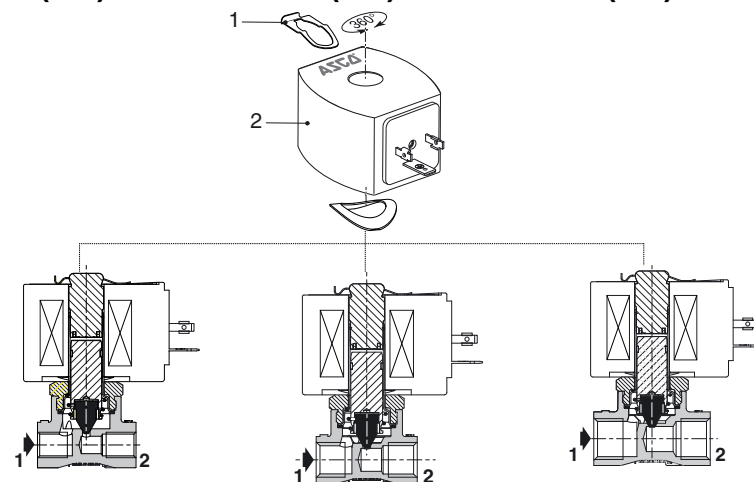

items	N.m	Inch.pounds
a	20 ⁺³	175 ⁺²⁵

E262K232 / 114 / 212
G263K240
E263K232 / 206 / 210

AC (~)	DC (=)
PTFE (H: -196°C .. +49°C) (F: -196°C .. +66°C)	PTFE (H: -196°C .. +49°C) (F: -196°C .. +66°C)
M200056TD0	M200057TD0

		24 V =	48 V =	24 V ~	48 V ~	115 V ~	230 V ~
	MXX II -HT	11,6 W	238913-006	238913-017	-	-	-
	MXX II -FT	10,1 W	-	-	238613-006	238613-016	238613-033 238613-059
	MXX II -HB	22,6 W	238913-106	238913-117	-	-	-
	MXX II -FB	17,1 W	-	-	238613-106	238613-116	238613-133 238613-159



SCATTERGOOD & JOHNSON LTD

ELECTRICAL ENGINEERING & FLUID CONTROL DISTRIBUTORS

Est.1899

At Scattergood & Johnson Ltd, we pride ourselves on being a technical distributor to specialist industries.

Working with a range of quality product suppliers across a number of specialist markets, we are not your average 'box shifter' - we are your technical and supply chain partner.

We fully support every product we sell - for free! Our internal team and external sales engineers can answer any product or application question, no matter the complexity.

Backing up this technical ability is a range of 50,000+ products available from stock for nationwide next day delivery (same day if required!), or you can collect what you need from any of our trade counters around the UK.

Select your specialist interest below to learn more about how we can help.



Online, In Branch and On the Road - Scattergood & Johnson Ltd, there when you need us.

www.scatts.co.uk