

Lieferumfang & Technische Daten // Scope of delivery & Technical specifications

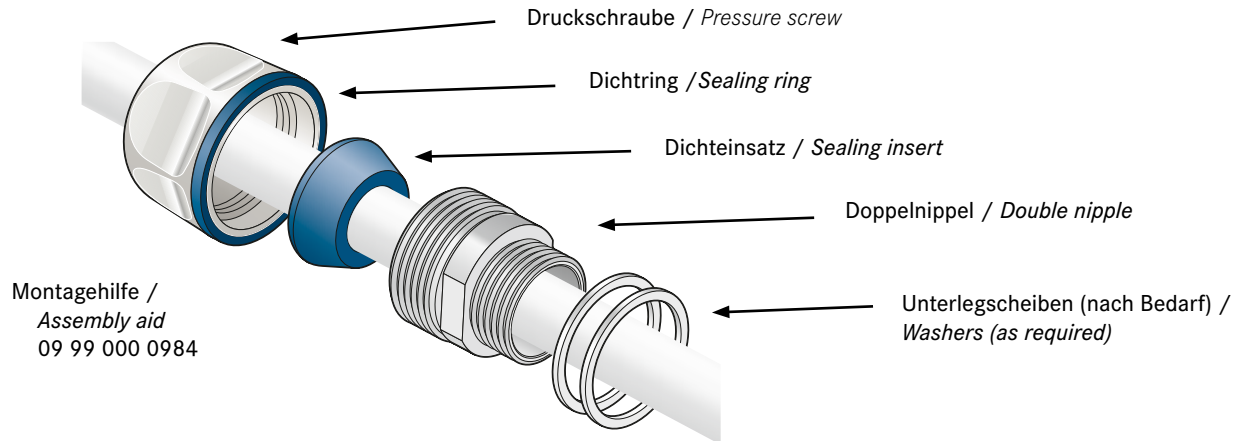

Anzugsdrehmomente (M) / Nominal torques (M)			
Metrisches Gewinde / Metrical thread			
Artikelnummer / Part number	M _{DN} Doppelnippel / M _{DN} Double nipple	M _{DS} Druckschraube / M _{DS} Pressure screw	Gewindetyp / Type of thread
19 15 523 5196	12 Nm	10 Nm	M 25
19 15 523 5197			
19 15 523 5199			
19 15 503 5196			
19 15 503 5197			
19 15 503 5199			

Einsatz von Unterlegscheiben (Anzahl) / Application of washers (pcs.)		
Dichtbereich / Seal range	Prüfdorn / Test mandrel	Unterlegscheiben / Washers
16-18 mm	18 mm	0
	17 mm	1
	16 mm	2
13-16 mm	16 mm	0
	15 mm	1
	14 mm	2
	13 mm	2
11-13 mm	13 mm	1
	12 mm	2
	11 mm	2

Montage / Assembly

I Anzahl der Unterlegscheiben festlegen / *Determinate the number of washers*

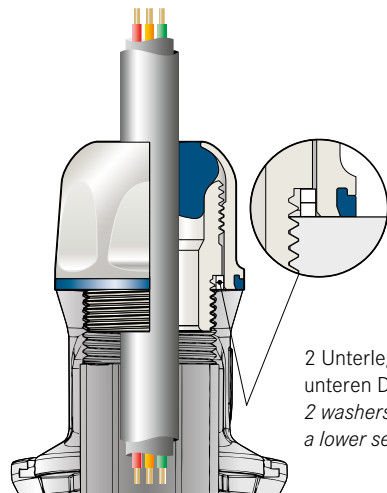

2 Unterlegscheiben für unteren Dichtbereich
2 washers for a cable in a lower sealing range

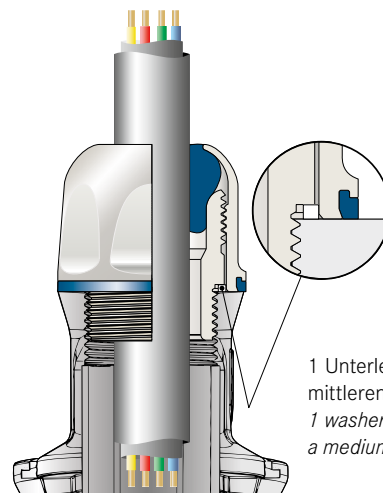

1 Unterlegscheibe für mittleren Dichtbereich
1 washer for a cable in a medium sealing range

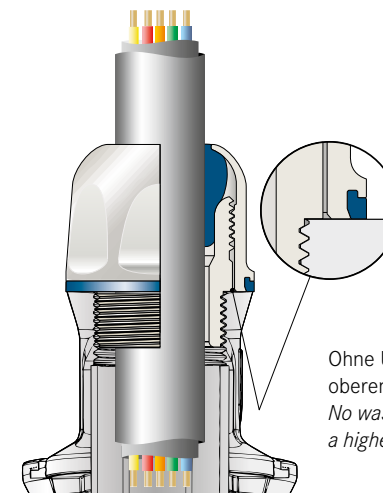

Ohne Unterlegscheibe für oberen Dichtbereich
No washer for a cable in a higher sealing range

Hinweis/Notice: Die Anzahl der Unterlegscheiben ist vom Durchmesser und der Qualität des Kabels abhängig. / *The number of washers depends on the diameter and the quality of the cable.*

Montage / Assembly

II

Doppelnippel /
Double nipple

SW* //
A/F* =
24

Anzugsdrehmoment
Doppelnippel: 12 Nm /
Nominal torque double
nipple: 12 Nm

Schieben Sie die Unterlegscheibe/n auf das kleinere Gewinde des Doppelnippels. /
Place the washer(s) on the smaller thread of the double nipple.

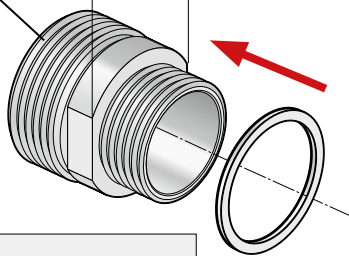

*** Hinweis / Notice:**

Schlüsselweite = SW // Spanner width across flats = A/F

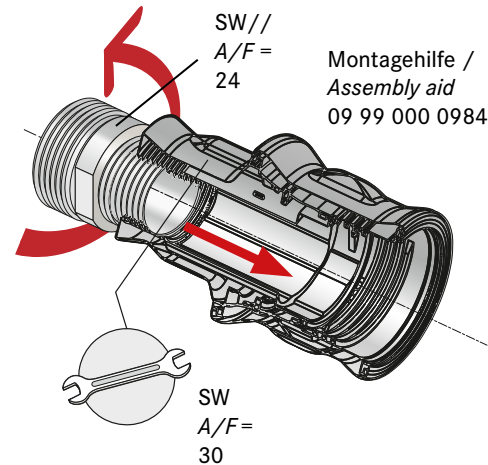

Montagehilfe /
Assembly aid
09 99 000 0984

III

Schrauben Sie den Doppelnippel ins Tüllengehäuse. Benutzen Sie einen Schraubenschlüssel SW 24 und halten Sie mit einem Schlüssel SW 30 dagegen.
Screw the double nipple into the hood, using a spanner, width across flats 24, holding against it with an A/F 30 spanner.

IV

Schrauben Sie die Druckschraube auf den Doppelnippel und halten Sie mit einem Schlüssel SW 30 dagegen. / Screw the pressure screw onto the double nipple, holding against it with a spanner A/F 30.

Montagehilfe / Assembly aid
09 99 000 0984

Anzugsdrehmoment Druckschraube: 10 Nm /
Nominal torque pressure screw: 10 Nm

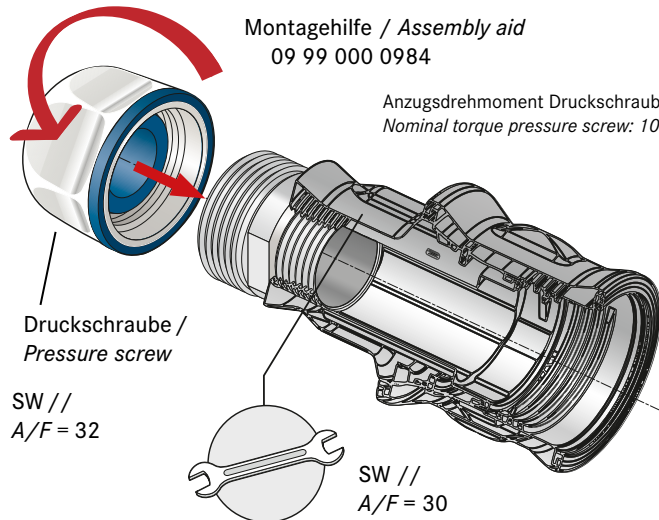

Druckschraube /
Pressure screw

SW //
A/F = 32

SW //
A/F = 30

V

Kontrollieren Sie den Festsitz der Druckschraube (siehe Zeichnung). / Check the pressure screw for tightness (refer to drawing).

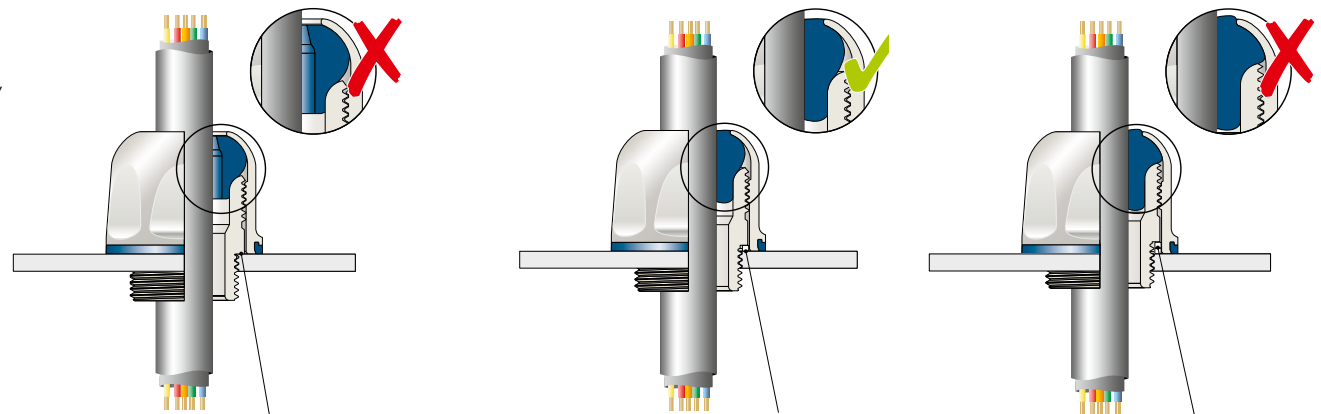

Eine Unterlegscheibe zu wenig!
One washer too few!

Unterlegscheibe o.k.!
Washer ok!

Eine Unterlegscheibe zu viel!
One washer too much!